

Table des matières

1	À lire en priorité	1
	Avertissement.....	1
	À propos de ce manuel.....	1
	Sécurité.....	2
	Conditions propres à chaque pays.....	4
	Mise au rebut.....	5
2	Découverte de votre système de gestion de documents	6
	Présentation.....	6
	Commandes de fonctionnement.....	9
	Panneau de commande.....	10
	Installation des bacs d'alimentation des documents.....	11
	Empileur vertical haute capacité.....	12
	Mise sous tension.....	13
	Menu d'accueil.....	14
	Info tâche.....	15
	Guides latéraux.....	17
	Orientation des documents.....	18
	Approvisionnement du bac d'alimentation des documents.....	19
	Chargement des enveloppes.....	20
	Cachetage des enveloppes.....	21
	Remplissage du réservoir de liquide de cachetage.....	23
	Arrêt du système.....	23
3	Options	24
	MaxiFeeder.....	24
	Installation du MaxiFeeder.....	24
	Réglage des guides latéraux du MaxiFeeder.....	25
	Réglage de la séparation des documents du MaxiFeeder.....	26
	Alimentation des documents (MaxiFeeder).....	27

Alimenteur de documents haute capacité (HCDF).....	28
Installation de l'alimenteur de documents haute capacité.....	28
Réglage des guides latéraux de l'alimenteur haute capacité.....	29
Séparation des documents pour l'alimenteur haute capacité.....	29
Alimentation des documents (HCDF).....	30
Convoyeur empileur.....	30
Sortie latérale.....	31
insert'n Frank / insert'n Mail	31
Contrôle de production du courrier.....	31
4 Traitement de jeux de courriers	32
Introduction.....	32
Traitement d'un jeu de courriers basique.....	33
Traitement d'un jeu de courriers avec enveloppes-réponses (BRE) ou encarts.....	34
Séparation des documents.....	35
Réglage des butées de document.....	36
Traitement du courrier quotidien.....	37
Test de tâche.....	38
Réglage de la position de l'adresse.....	38
Réglage des guides d'insertion des enveloppes.....	39
Vérification de la position d'insertion.....	40
5 Gestion des tâches	41
Qu'est-ce qu'une tâche ?.....	41
Création d'une tâche.....	41
Réalisation d'un test de tâche.....	44
Réglage de la position de l'enveloppe.....	45
Utilisation d'une tâche.....	46
Modification d'une tâche.....	46
Copie d'une tâche.....	47
Suppression d'une tâche.....	49
Réglages des tâches.....	50
Réglages des enveloppes.....	51

	Réglages des documents.....	52
	Réglages des plis.....	54
	Réglages lecture (option).....	56
	Réglages de la détection de double document.....	59
	Nom de la tâche.....	60
	Réglages du publipostage/de l'affranchissement (option).....	61
	Réglages du contrôle de production du courrier (option).....	62
6	Réglages avancés	63
	Que sont les réglages avancés ?.....	63
	Ouverture des réglages avancés.....	64
	Modification des réglages de l'écran.....	64
	Affichage des infos système et des versions du logiciel.....	66
	Que sont les options accréditées ?.....	67
	Activation d'une option.....	68
	Menu test.....	69
	Exécution d'un diagnostic.....	69
	Réglages des tâches (Superviseur).....	70
	Offset fermeture rabat.....	71
	Vidage des enveloppes.....	72
	Vitesse du système.....	73
	Modification de l'offset d'un document.....	74
	Modification de l'offset BRE.....	75
7	Lecture	77
	Introduction.....	77
	Lecture inverse.....	78
	Orientation des documents.....	79
	Description du code-barres (BCR).....	80
	Lecture d'une feuille de configuration (BCR uniquement).....	82
	Exécution d'un test BCR.....	83
	Description du code OMR.....	85
	Exécution d'un test OMR.....	88
8	Services en ligne	90

Services en ligne.....	90
Mise en marche des services en ligne.....	91
Connexion au serveur.....	92
Affichage de l'historique.....	93
Affichage des messages.....	93
Installation d'une nouvelle tâche ou d'un nouveau logiciel.....	94
Menu de configuration.....	96
Modification du numéro de téléphone.....	97
Modification du préfixe.....	97
Sélection du pays.....	98
Saisie de la date et de l'heure.....	98
Réglage de la détection de tonalité.....	99
Réglage du volume du modem.....	99
9 Entretien par l'utilisateur	100
Calendrier d'entretien.....	100
Nettoyage et remplacement des balais.....	101
Remplacement ou nettoyage du feutre humidifiant.....	101
Nettoyage des capteurs du chemin des enveloppes ou des documents.....	102
Nettoyage des capteurs de sortie.....	102
Réinitialisation des photocellules.....	103
10 Détection d'erreurs	104
Messages d'erreur.....	104
Résolution des bourrages.....	105
Zone de sortie, de cachetage et d'insertion.....	107
Trémie d'enveloppes.....	108
Chemin d'enveloppes inférieur.....	108
PowerFold.....	109
FlexFeed.....	110
Zone d'assemblage.....	110
Recherche des pannes par l'utilisateur.....	111
Tableau de recherche des pannes.....	111
11 Caractéristiques	116

Caractéristiques techniques.....	116
Capacité de la trémie et alimentateur des documents.....	117
Dimensions de la configuration.....	117
Caractéristiques des documents et de l'insertion.....	118
Caractéristiques des enveloppes et des jeux de documents.....	119
Caractéristiques techniques du maxiFeeder.....	120
Caractéristiques techniques de l'empileur vertical haute capacité.....	121
12 Terminologie	122
Glossaire.....	122
13 Déclaration de conformité CE	129
Déclaration de conformité CE DS-85, M8500, FPi 5600, FD6404	129
Déclaration de conformité CE HCVS-1.....	130
Déclaration de conformité CE MF-1.....	131

1 À lire en priorité

Avertissement



Prenez le temps de lire et d'assimiler pleinement les consignes de sécurité répertoriées dans cette section.

À propos de ce manuel

Langues

Conformément à la déclaration de la Commission européenne sur la directive Basse Tension (2006/95/CE), le présent manuel doit être disponible dans la ou les langues du pays où le système est livré. Par conséquent, veuillez contacter votre distributeur agréé si vous ne disposez pas d'un manuel d'utilisation rédigé dans la ou les langues de votre pays.

Logiciel

Le logiciel utilisé pour l'option de lecture repose en partie sur les travaux de l'Independent JPEG Group.

Public

Ce manuel est destiné aux utilisateurs du système de gestion des documents.

Marques

maxiFeeder™, insert'n Frank™, powerFold™, intelliDeck™, flexFeed™ et versaFeeder™ sont des marques de Neopost, bien que le symbole ™ ne soit pas utilisé dans la suite de ce manuel.

Symboles

Dans le présent manuel figurent les symboles suivants.



AVERTISSEMENT : signale un danger pour la sécurité des personnes.



ATTENTION : risque relatif au matériel ou au courrier et pouvant résulter d'une action de l'utilisateur.



REMARQUE : remarque qui explique différents cas ou spécificités.



ASTUCE : recommande des actions permettant de gagner du temps dans le traitement du courrier.



SUPERVISEUR : signale que la procédure nécessite l'utilisation du menu du superviseur.

Sécurité

Avertissements

- Débranchez l'appareil du secteur avant d'effectuer toute opération d'entretien.
- Avant de brancher le système à l'alimentation électrique, vérifiez qu'il est adapté à la tension locale. Reportez-vous à la plaque signalétique figurant sur votre système.

Mesures de sécurité

- Seul le personnel formé compétent est autorisé à utiliser ce système. Le fabricant décline toute responsabilité en cas d'accidents ou de blessures corporelles découlant d'une utilisation non autorisée.
- Seules les personnes qualifiées, conscientes des risques encourus, sont autorisées à ouvrir les capots de protection.
Pour des raisons de sécurité, le système ne fonctionne pas lorsque les capots sont ouverts.
- Veillez à ne pas mettre les doigts, cheveux longs, bijoux, etc. au contact des pièces tournantes et mobiles.
- Le raccord d'alimentation doit être facilement accessible, placé de préférence à proximité du système.
Pour des raisons de sécurité, le système doit impérativement être connecté à une prise de courant avec mise à la terre.
- La protection contre la surintensité dans l'équipement repose également sur la protection du circuit de dérivation (20 A maximum).
- Le ou les éléments suivants sont considérés comme étant les dispositifs de déconnexion de l'équipement :
 - Fiche du cordon d'alimentation ou coupleur.
 - Connecteur 12 pôles, situé sur le côté droit.

Précaution

Le processus général de gestion automatisée des documents peut parfois créer une accumulation d'électricité statique. Par conséquent, nous recommandons que les mesures suivantes sont prises pour réduire les effets secondaires de toute charge électrostatique.

- Assurez-vous d'utiliser le système dans les conditions de température et d'humidité recommandées.
- Utilisez des tapis antistatiques, le cas échéant.
- Le cas échéant, utilisez un ionisateur pour réduire l'accumulation de la charge statique dans la pièce où se trouve le système.

Pour de plus amples informations, veuillez prendre contact avec votre fournisseur.

Conditions propres à chaque pays

Danemark

Au Danemark, il se peut que certains types d'appareils de classe 1 soient livrés avec une fiche qui n'assure pas une mise à la terre appropriée lorsqu'elle est introduite dans une prise de courant danoise. Assurez-vous que le système présente des raccordements parfaitement fonctionnels du point de vue de la mise à la terre de protection (la fiche et la prise de courant doivent concorder).

Japon

- Établissez une mise à la terre avant de brancher la fiche d'alimentation sur le secteur.
- Débranchez d'abord l'appareil du secteur avant de retirer la mise à la terre.

Mise au rebut

La politique environnementale de la Communauté européenne vise notamment à préserver, protéger et améliorer la qualité de l'environnement, à contribuer à la protection de la santé des personnes et à assurer une utilisation prudente et rationnelle des ressources naturelles. Cette politique se fonde sur les principes de précaution, d'action préventive et de priorité à la réparation des dommages environnementaux à la source.

Le tri sélectif est la condition préalable à la réutilisation et au recyclage des déchets générés par la mise au rebut. La mise au rebut appropriée des équipements électriques ou électroniques est indispensable pour atteindre le niveau prédéfini de protection de la santé des personnes et de l'environnement au sein de la Communauté européenne.

Plus précisément, certains matériaux et composants d'appareils électriques et électroniques mis au rebut nécessitent un traitement particulier, car une manipulation ou une élimination inadaptée de ces déchets au contact avec la terre, l'eau ou l'air constituerait une menace majeure pour l'environnement et la santé humaine.

Afin de faciliter la collecte et le traitement sélectif des déchets domestiques, le logo suivant est apposé sur les appareils électriques et électroniques :



Ne pas mélanger aux déchets domestiques classiques Renvoyer l'appareil ou utiliser le système de collecte dédié aux appareils électriques et électroniques.

Équipement fabriqué après le 13 août 2005.

Légalement, vous n'êtes pas autorisé à jeter les appareils usagés via d'autres moyens d'évacuation, et nous vous encourageons à contribuer activement à la réussite de cette collecte, au bien commun et à une meilleure qualité de vie des générations actuelles et futures. Pour plus d'informations concernant la mise au rebut appropriée de ce produit, veuillez contacter votre service client.

2 Découverte de votre système de gestion de documents

Présentation

Introduction

Le système est un système de pliage et d'insertion de documents facilitant le traitement du courrier. Ce système effectue les opérations suivantes :

- Alimentation des documents
- Pliage des documents
- Insertion des documents dans les enveloppes
- Cachetage des enveloppes
- Empilage des enveloppes

Un suivi automatique garantit que chaque enveloppe contient le nombre correct de documents. Le système est commandé par le biais d'une interface conviviale. Les réglages du système (type de document, type d'enveloppe et type de pliage) sont enregistrés dans ce que l'on appelle des tâches. Ces tâches peuvent être programmées par un utilisateur autorisé.

Le système est doté de diverses fonctions spéciales, notamment :

- Détection de l'épaisseur du document
- Tâches programmables
- Tâches automatiques
- flexFeed
- Détection de double document
- Permutation de trémie
- Alimentation multiple
- Courrier quotidien
- intelliDeck
- powerFold.

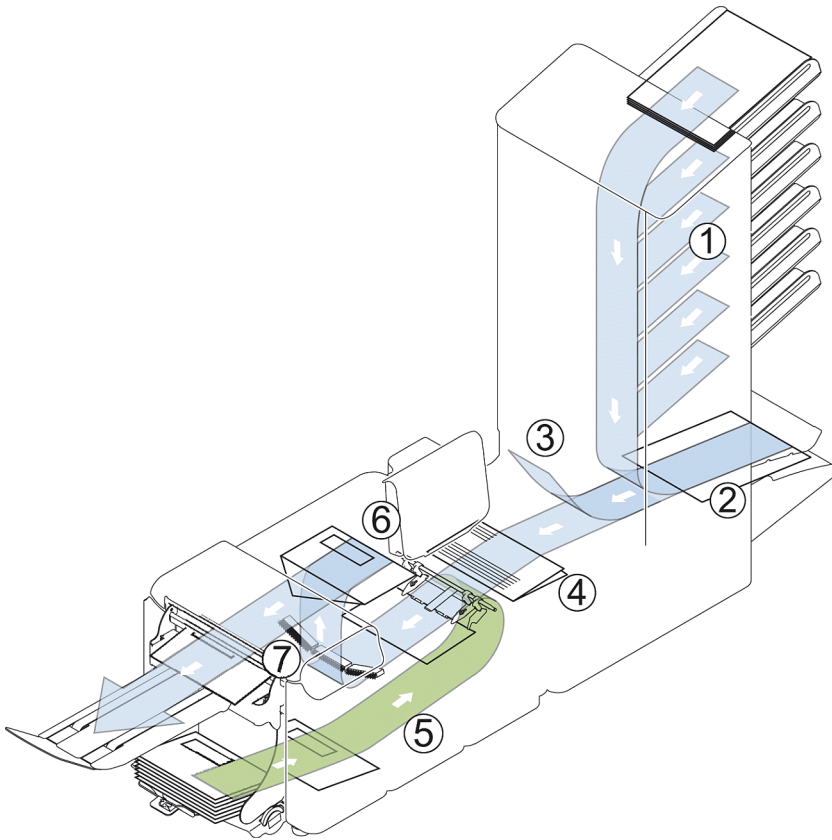

L'illustration présente une vue d'ensemble du le système.

Alimenteurs de documents (flexFeed) (1)

Le flexFeed assure l'alimentation du système. Il existe deux types d'alimenteurs : l'alimenteur automatique et l'alimenteur spécial. L'alimenteur automatique ne nécessite aucun réglage pour la séparation. Vous pouvez acheminer un ou plusieurs documents (alimentation multiple) à partir d'un seul alimenteur. Les alimenteurs possèdent une fonction de détection de double document (DFC). Cette fonction détecte si plusieurs documents, au lieu d'un seul, sont introduits.

Vous pouvez lier les alimenteurs. Autrement dit, deux alimenteurs peuvent être associés. Lorsque le premier alimenteur est vide, le système passe à l'autre alimenteur. Entre temps, il est possible de recharger l'alimenteur vide sans arrêter le système.

L'alimenteur automatique supérieur est équipé d'une fonction de "courrier quotidien". Vous pouvez utiliser cet alimenteur pour traiter des jeux de documents qu'il est impossible de traiter automatiquement (documents agrafés et jeux de documents d'épaisseur variable).

Zone d'assemblage (2)

Tous les documents d'un jeu sont assemblés et alignés dans cette zone.

intelliDeck(3)

L'intelliDeck rejette automatiquement les jeux de documents incorrects. Cela permet d'éviter l'arrêt du système. Les jeux corrects sont transportés vers l'unité powerFold.

powerFold(4)

L'unité de pliage plie les documents. Les types de pliage suivants sont possibles (voir [Glossaire](#) à la page 122) :

- Sans pli
- Pli en V
- Pli en C
- Pli en Z
- Pli double V

Alimenteur d'enveloppes (5)

Les enveloppes placées sur une pile par l'utilisateur sont introduites l'une après l'autre dans le système par l'alimenteur d'enveloppes.

Inséreuse (6)

Après leur pliage, les documents sont transportés vers l'inséreuse. Cette dernière place les documents dans l'enveloppe préparée. L'enveloppe peut être cachetée ou non, selon les réglages. Un suivi automatique garantit l'insertion du nombre correct de documents par enveloppe.

Empileur (7)

Si vous avez installé un empileur vertical haute capacité, l'enveloppe est déposée dans l'empileur, lorsqu'elle quitte le système. L'empileur vertical peut stocker jusqu'à 325 enveloppes pleines. L'empileur vertical peut être équipé de la fonction Contrôle de production du courrier (MPPC).

Commandes de fonctionnement

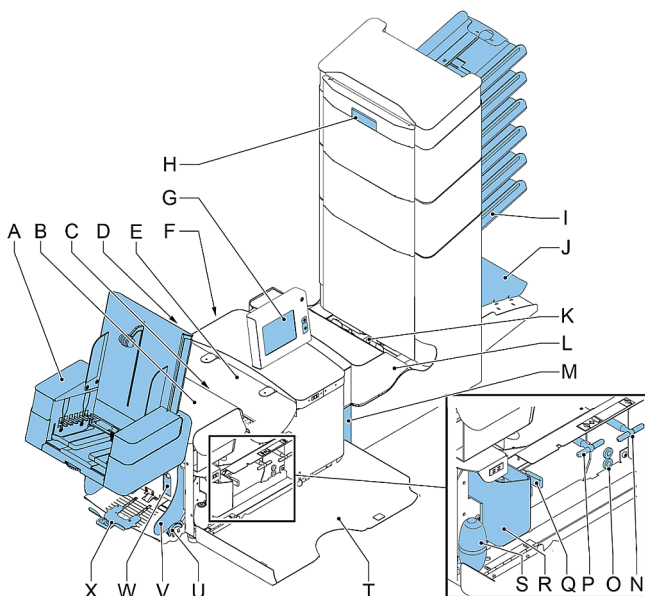

- A** - Empileur vertical haute capacité
- B** - capot loco
- C** - levier de déverrouillage de la loco
- D** - prise d'alimentation, interrupteur d'alimentation
- E** - capot de l'inséreuse
- F** - connecteur RS232/USB/modem
- G** - écran (panneau de commande)
- H** - poignée du capot de transport vertical
- I** - bac d'alimentation des documents
- J** - bras de l'assembleuse
- K** - intelliDeck (déviator)
- L** - powerFold
- M** - poignée de verrouillage powerFold

- N** - poignée pour le transport manuel de l'enveloppe
- O** - prises d'air de nettoyage des capteurs
- P** - poignée pour le transport manuel du jeu de courriers
- Q** - poignées de dégagement pour les rouleaux du chemin d'enveloppes
- R** - réservoir de liquide de cachetage
- S** - soufflets de nettoyage des capteurs
- T** - capot latéral (ouvert)
- U** - molette de réglage des guides latéraux
- V** - guides latéraux du bac d'alimentation d'enveloppes
- W** - levier de réglage de la séparation des enveloppes
- X** - support d'enveloppes

Panneau de commande

2

Français

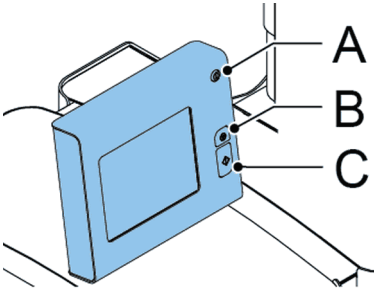

Le panneau de commande se compose de l'écran tactile et des boutons suivants :

A : Marche/Arrêt () : permet la mise en marche ou l'arrêt du système. Si le système n'est pas utilisé pendant une heure, il bascule en mode d'économie d'énergie. Appuyez sur ce bouton pour revenir au mode utilisateur.

B : Arrêter () : le système termine le jeu de courriers en cours puis s'arrête. Il est ainsi vidé et prêt pour un nouveau jeu.

C : Démarrer () : le système démarre le traitement des jeux de courriers.



L'écran est revêtu d'une fine couche sensible à la pression. Pour éviter d'endommager irrémédiablement l'écran, n'utilisez pas d'objets tranchants pour exercer une pression.

Installation des bacs d'alimentation des documents

Mettez en place les bacs d'alimentation des documents :

1. Maintenez l'alimenteur légèrement incliné, comme indiqué sur le schéma.

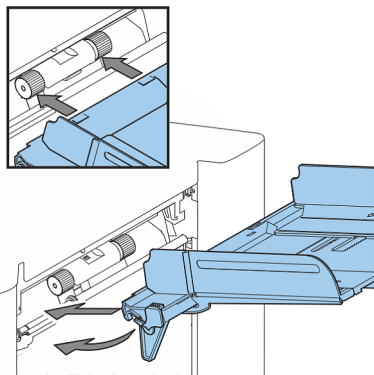

2. Placez l'avant du bac d'alimentation sous les deux rouleaux noirs.
3. Soulevez le bac d'alimentation (en levant les rouleaux noirs) jusqu'à ce qu'il soit possible d'accrocher l'alimenteur.

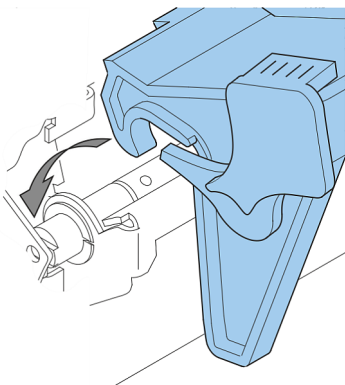

4. Déplacez le bac d'alimentation vers la machine et déplacez les crochets au-dessus des points de montage (des deux côtés).
5. Faites reposer le bac d'alimentation sur la machine.

Empileur vertical haute capacité

2

Français

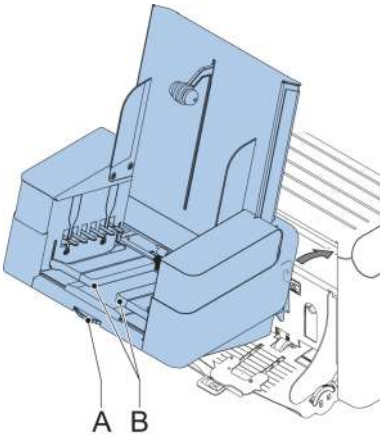

L'empileur vertical haute capacité est utilisé pour empiler des enveloppes pleines. Il peut stocker jusqu'à 325 enveloppes pleines. L'empileur vertical peut être équipé de la fonction Contrôle de production du courrier (MPPC). Si vous disposez d'un empileur vertical haute capacité, procédez comme suit pour l'installer :

1. Déplacez l'empileur comme indiqué par la flèche.
 2. Soulevez l'empileur à l'aide des crochets de suspension au-dessus des deux tiges (supérieure et inférieure), puis abaissez-le.
 3. Branchez le connecteur.
 4. Pour régler les guides latéraux, tournez la molette **A** de sorte à laisser une marge de 3 à 5 mm entre les enveloppes et les guides latéraux.
 5. Pour les petites enveloppes, le retrait des rallonges **B** du support d'enveloppes peut s'avérer nécessaire.
-

Mise sous tension

Pour mettre le système en marche :



Vous risquez d'endommager sérieusement la machine si vous la reliez à une alimentation inappropriée. Avant de brancher la machine, vérifiez si la tension mentionnée sur la plaque signalétique est conforme à la tension de l'alimentation locale.

1. Raccordez le système sur le secteur.
2. Mettez le système sous tension à l'aide de l'interrupteur d'alimentation. L'interrupteur d'alimentation est situé à l'arrière du système.
3. Appuyez sur le bouton Marche/Arrêt  en regard de l'écran. (Nécessaire uniquement lorsque le système est en mode Veille.)

L'écran tactile affiche le menu d'accueil.



Menu d'accueil

2

Français



Lorsque vous mettez le système en marche, le menu d'accueil s'affiche. Faites défiler les tâches à l'aide des flèches. Si vous souhaitez obtenir de plus amples informations sur une tâche, sélectionnez-la.

Si vous souhaitez démarrer sans utiliser une tâche prédéfinie, appuyez sur **[Nouvelle tâche]** et sélectionnez **[Automatique]** (voir [Traitement des jeux de courriers](#)).

Si vous appuyez sur le bouton d'accueil () , vous revenez au menu d'accueil. Le bouton **[Menu]** permet d'accéder au menu des réglages avancés (voir [Ouverture des réglages avancés](#) à la page 64).

Info tâche

Si vous souhaitez obtenir de plus amples informations sur une tâche, sélectionnez-la dans le menu d'accueil.

Le menu Tâche actuelle affiche les informations suivantes sur la tâche sélectionnée :







- Numéro et nom de la tâche
- Total : nombre total d'enveloppes qui ont été traitées dans le cadre de cette tâche.
- À traiter : nombre d'enveloppes à traiter. N'apparaît que si une valeur est définie pour le paramètre Stop à.
- Stop à : nombre d'enveloppes traitées à partir duquel le système s'arrête. Vous pouvez définir ce nombre avec le bouton **[Compteurs]**. Vous pouvez régler les compteurs sur une valeur comprise entre 0 (désactivé) et 9999. Le système continue jusqu'à ce que le compteur atteigne la valeur du compteur d'arrêt. Le système s'arrête et peut être redémarré. Le compteur d'arrêt est désactivé lorsqu'il est réglé sur zéro.

Si vous souhaitez réinitialiser le compteur de tâches quotidiennes et le compteur d'arrêt, appuyez sur le bouton **[RAZ compteur TOTAL]** à partir du menu Compteurs.



Les réglages du compteur dépendent de la tâche.

- Une représentation du système dans laquelle les fonctions sélectionnées sont indiquées par des symboles. Les symboles suivants peuvent être utilisés :

	<p>Indique les alimenteurs sélectionnés dans lesquels sont pris les documents (sélection indiquée en noir). Chaque alimenteur sélectionné indique le nombre de feuilles pris par l'alimenteur et la longueur des feuilles.</p>
	<p>Ce signe indique que les alimenteurs correspondants sont reliés. Autrement dit, lorsqu'un alimenteur est vide, le système commence automatiquement à prendre des documents dans l'autre alimenteur.</p>
	<p>Ce signe indique que la fonction de reconnaissance optique de marques (OMR) ou la fonction de lecture de codes-barres (BCR) est activée pour l'alimenteur sélectionné (en option).</p>
	<p>Ce signe indique que l'alimenteur correspondant est réglé sur Courier quotidien.</p>
	<p>Donne des informations sur le format de l'enveloppe (format ISO ou hauteur en mm). Une enveloppe accompagnée d'une croix indique qu'aucune enveloppe n'est utilisée.</p>
	<p>Indique le type de pli utilisé. Ici, le pli roulé.</p>
	<p>Ce signe indique que la fonction de détection de double document est activée pour l'alimenteur correspondant.</p>

- **[Editer]** : ce bouton permet de modifier la tâche (voir [Modification d'une tâche](#) à la page 46).
- **[Info]** : si vous appuyez sur le bouton **[Info]**, l'écran vous indique comment positionner l'enveloppe et les documents dans les alimenteurs. À partir de ce menu, vous pouvez appuyer sur un bouton permettant d'afficher les réglages de lecture et les réglages de la fonction insert'n Frank / insert'n Mail.

Guides latéraux

Pour ajuster les guides latéraux, il est conseillé de retirer le bac d'alimentation des documents de l'alimenteur comme suit :

1. Poussez la poignée **A** vers le bas.

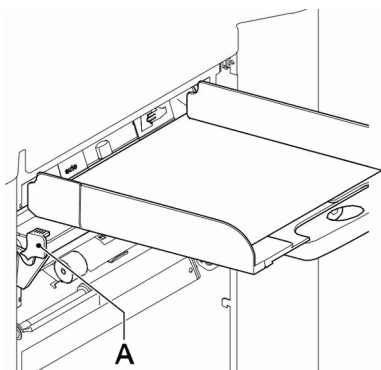

2. Levez le bac d'alimentation pour le décrocher, puis séparez-le de l'alimenteur.
3. Desserrez le bouton **B** d'un demi-tour.

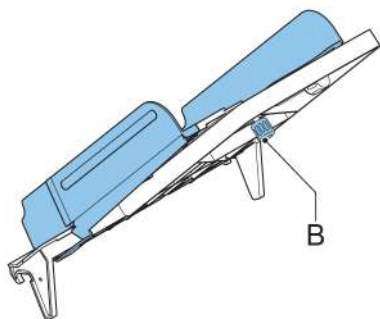

4. Saisissez les guides latéraux par le centre et séparez-les aussi loin que possible.
5. Placez une petite pile de documents entre les guides latéraux.
6. Saisissez les guides latéraux par le centre et placez-les contre les documents. L'espace entre les guides latéraux et les documents doit être juste suffisant pour que les documents puissent glisser librement.
7. Resserrez le bouton **B**.
8. Retirez la pile de documents.
9. Remettez en place le bac d'alimentation des documents (voir [Installation des alimenteurs de documents](#) à la page 11).

Orientation des documents

2

Français

Types de plis		Type des documents			
		un document	Liaison d'alimenteurs	deux documents	document + encart
Non plié	Pli en V				
Pli en C	Pli double V	Porte adresse dans l'alimenteur supérieur. Visible et vers le bas.	Porte adresse dans la paire d'alimenteurs couplés supérieurs. Visible et vers le bas.	Porte adresse dans l'alimenteur supérieur. Visible et vers le bas.	Porte adresse dans l'alimenteur supérieur. Visible et vers le bas.
Pli en Z					
		Porte adresse dans l'alimenteur inférieur. Non visible et vers le haut.	Porte adresse dans la paire d'alimenteurs couplés inférieurs. Non visible et vers le haut.	Porte adresse dans l'alimenteur inférieur. Non visible et vers le haut.	Porte adresse dans l'alimenteur inférieur. Non visible et vers le haut.

Si l'option powerFold étendu est installée, les règles d'alimentation suivantes s'appliquent aux documents avec position d'adresse en bas :

Type de plis		Type des documents			
		un document	Liaison d'alimenteurs	deux documents	document + encart
Non plié	Pli en V				
Pli en Z		Porte adresse dans l'alimenteur supérieur. Visible et vers la haut.	Porte adresse dans la pair d'alimenteurs couplés supérieur. Visible et vers la haut.	Porte adresse dans l'alimenteur supérieur. Visible et vers la haut.	Porte adresse dans l'alimenteur supérieur. Visible et vers la haut.

Approvisionnement du bac d'alimentation des documents

Approvisionnez le bac d'alimentation des documents de la manière suivante :

1. Ouvrez le guide latéral gauche **A** en le tournant vers le bas.
Les rouleaux d'alimentation seront relevés automatiquement.

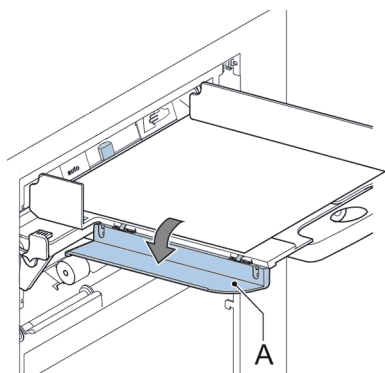

2. Placez une pile de documents entre les guides latéraux.
3. Tournez à nouveau le guide latéral gauche A vers le haut.
4. Approvisionnez les documents (selon le type de documents et le type de pli) (voir [Orientation des documents](#) à la page 18).

Chargement des enveloppes

Avant de charger les enveloppes, assurez-vous que le réglage de la séparation des enveloppes et des guides latéraux est correct. Procédez de la manière suivante :

1. Tournez la molette **D** pour séparer les guides latéraux **C**.

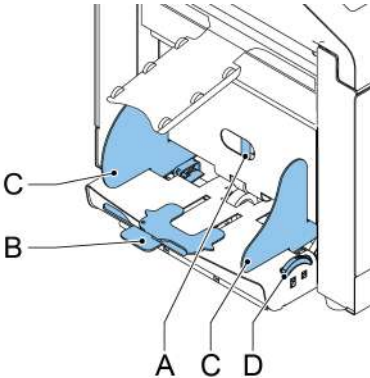

Si la distance entre les guides latéraux est trop grande, les enveloppes arrivent en biais dans la machine.

2. Tournez le bouton **A** dans le sens contraire des aiguilles d'une montre autant que possible.

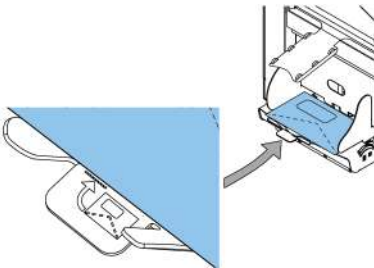

3. Glissez une enveloppe (rabat fermé) entre les rouleaux dans la machine et tournez le bouton **A** dans le sens des aiguilles d'une montre jusqu'à sentir une légère résistance lorsque vous faites glisser l'enveloppe dans et hors de la machine.
4. Si la résistance est trop forte, tournez le bouton **A** dans le sens inverse des aiguilles d'une montre jusqu'à sentir une légère résistance.

5. Placez l'enveloppe inférieure entre les rouleaux (rabat fermé, bord inférieur de l'enveloppe vers la machine).

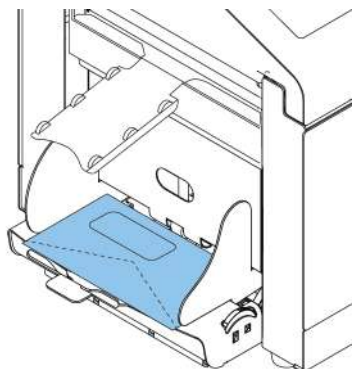

6. Décompactez la pile d'enveloppes et placez-la au-dessus de l'enveloppe inférieure.
7. Faites bouger le support d'enveloppes **B** vers l'intérieur ou vers l'extérieur de telle sorte que la partie à rabat de l'enveloppe se lève d'environ 20 mm (0,8 pouce).
8. Tournez le support d'enveloppes **B** pour que le poids des enveloppes soit réparti de manière égale des deux côtés.

Cachetage des enveloppes

Activez ou désactivez le cachetage des enveloppes.

1. Levez la poignée pour ouvrir le capot supérieur.

2. Poussez la poignée bleue **A** vers



pour désactiver le cachetage des enveloppes ou vers



pour l'activer.

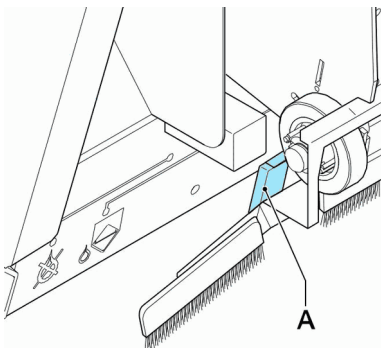

3. Fermez le capot supérieur.

Avant de lancer une tâche avec cachetage, patientez environ 5 minutes pour permettre au système d'humidifier les balais ou utilisez des balais humidifiés. Pour plus d'informations sur l'installation des balais, voir [Nettoyage et remplacement des balais](#) à la page 101.

Remplissage du réservoir de liquide de cachetage

1. Ouvrez le capot avant **A**.

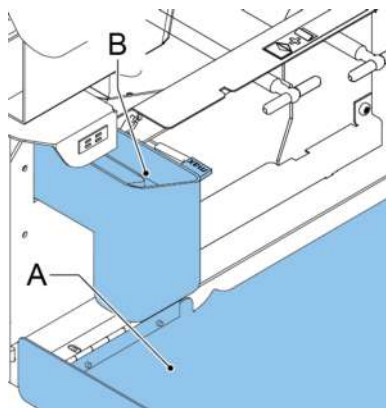

2. Remplissez le réservoir **B** de liquide de cachetage jusqu'au niveau "Max".
3. Fermez le capot avant **A**.

Avant de lancer la tâche, patientez environ 5 minutes pour permettre au système d'humidifier les balais ou utilisez des balais humidifiés. Pour plus d'informations sur l'installation des balais, voir [Nettoyage et remplacement des balais](#) à la page 101.

Si le réservoir de liquide est presque vide, l'écran tactile affiche un message d'avertissement vous invitant à remplir le réservoir.

Arrêt du système

1. Appuyez sur le bouton **[Marche/Arrêt]**  pour arrêter le système.

Lorsqu'une tâche est en cours, le système termine le traitement et l'insertion du jeu actuel, s'arrête et se met hors tension.

3 Options

MaxiFeeder

Le maxiFeeder est un alimenteur capable de recevoir un grand nombre de documents. Il est destiné à être utilisé avec des enveloppes-réponses (BRE), mais peut également traiter des documents standard d'une longueur maximale de 156 mm (14 pouces).

Installation du MaxiFeeder

Le maxiFeeder doit être installé dans la position de l'alimenteur 1 et/ou 4. Si vous installez le maxiFeeder en position 4, vous ne pouvez pas utiliser les positions 2 et 3 pour les alimenteurs de documents.

Pour installer le maxiFeeder, procédez comme suit :

1. Soulevez les rouleaux d'alimentation à l'aide de l'arête avant du maxiFeeder.
2. Déplacez le maxiFeeder vers l'avant jusqu'à ce qu'il se fixe derrière l'axe du cadre.
3. Branchez le connecteur A sur la prise B.

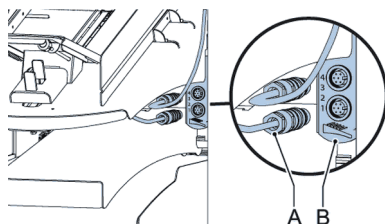

Le maxiFeeder est détecté automatiquement par le système dès son activation. Il est ainsi très facile de passer du bac d'alimentation de documents standard au maxiFeeder et inversement.

Pour utiliser le maxiFeeder, il n'est pas nécessaire de reprogrammer les tâches.



Pour permettre une meilleure installation du maxiFeeder, il est recommandé de placer la plaque d'alimentation en position arrière.

Réglage des guides latéraux du MaxiFeeder

Réglez les guides latéraux :

1. Prenez une pile de documents ou d'enveloppes-réponses et placez-la dans le bac d'alimentation.
Placez les enveloppes-réponses rabat vers le bas et haut du document vers le système.

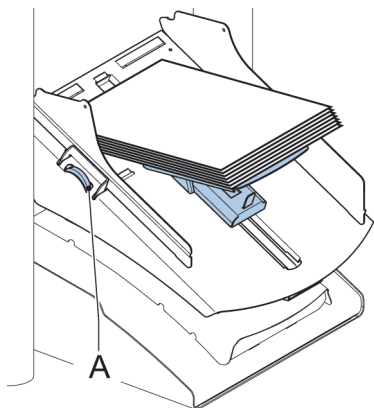

2. Réglez les guides latéraux en tournant la molette **A** pour les ajuster à la taille des documents ou des enveloppes-réponses, en veillant à ce que ces derniers puissent glisser sans résistance.
Un jeu trop important peut provoquer un mauvais alignement.
-

Réglage de la séparation des documents du MaxiFeeder

Si le maxiFeeder est installé sur un alimenteur de séparation automatique, aucun réglage manuel n'est nécessaire.

Le maxiFeeder peut également être utilisé sur une position d'alimenteur avec séparation réglée manuellement.

Pour effectuer le réglage :

1. Retirez les bacs d'alimentation de documents 2 et 3.

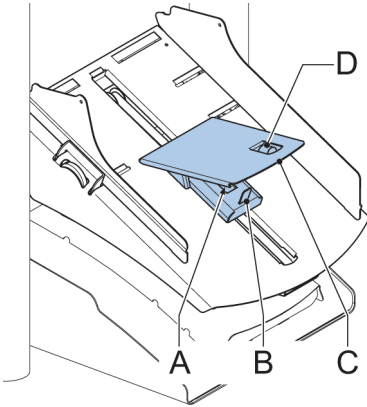

L'alimenteur le plus bas est l'alimenteur 1.

2. Appuyez sur les deux poignées bleues **A** et **B** et déplacez la plaque d'alimentation **C** le plus possible vers l'avant.
3. Appuyez sur le bouton **D** vers l'avant jusqu'à ce qu'il s'enclenche.
4. Placez un document ou une enveloppe-réponse dans le bac d'alimentation et glissez-le/la dans le système jusqu'à ce que le bord antérieur ne soit plus visible. Tournez le bouton **D** dans le sens inverse des aiguilles d'une montre si la séparation est définie sur étroite.
5. Poussez le document ou l'enveloppe-réponse entre les rouleaux.
6. Tournez le bouton **D** dans le sens des aiguilles d'une montre pour augmenter la résistance ou dans le sens inverse des aiguilles d'une montre si la séparation est définie sur étroite.
La séparation est correctement réglée lorsque une légère résistance se fait sentir sur le document ou l'enveloppe-réponse.
7. Tirez le bouton **D** une fois l'opération terminée.
8. Remettez les bacs d'alimentation de documents 2 et 3 en place.

Alimentation des documents (MaxiFeeder)

Pour alimenter des documents :



Au moment du remplissage du maxiFeeder, assurez-vous que les documents ou les enveloppes-réponses sont parallèles à la plaque d'alimentation pour garantir une alimentation correcte.

La plaque d'alimentation est déplacée automatiquement (lorsque le système commence le traitement) jusqu'à ce que les documents ou les enveloppes-réponses soient en dessous des rouleaux de papier en caoutchouc.

1. Appuyez sur les deux poignées bleues **A** et **B**.

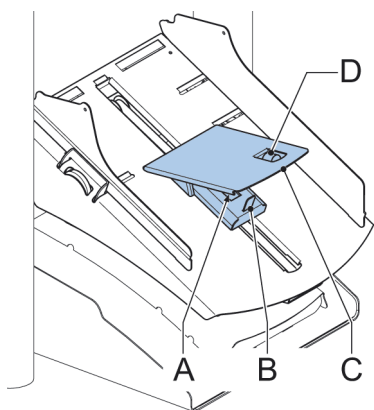

2. Placez la plaque d'alimentation **C** vers l'arrière.
3. Desserrez la pile de documents et placez-les dans l'alimenteur.
Placez les enveloppes-réponses rabat vers le bas et haut du document vers le système.

Alimenteur de documents haute capacité (HCDF)

L'alimenteur de documents haute capacité est une option qui peut être installée en usine, ou ajoutée à une version 2 ou 4 stations par un ingénieur de maintenance. Cet alimenteur peut traiter jusqu'à 725 feuilles. Le bac d'alimentation de documents standard peut traiter jusqu'à 325 feuilles.

Installation de l'alimenteur de documents haute capacité

Pour installer le bac d'alimentation de l'alimenteur haute capacité :

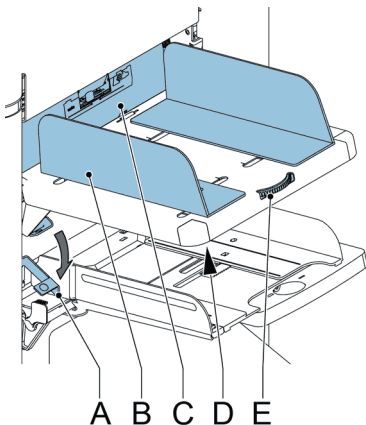

1. Tirez le levier **A** vers le bas.
2. Accrochez le bac d'alimentation.
3. Relâchez le levier **A**.

Réglage des guides latéraux de l'alimenteur haute capacité

Pour régler les guides latéraux **B** :

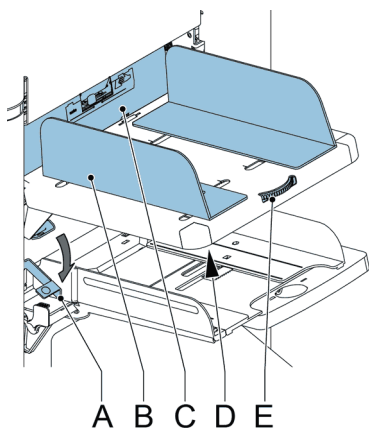

1. Desserrez le bouton **D** d'un demi-tour.
2. Placez une petite pile de documents entre les guides latéraux.
3. Tournez la molette **E**.
L'espace entre les guides latéraux et les documents doit être juste suffisant pour que les documents puissent glisser librement.
4. Resserrez le bouton **D**.

Séparation des documents pour l'alimenteur haute capacité

La séparation des documents est réglée automatiquement. Aucun réglage manuel n'est nécessaire.

Alimentation des documents (HCDF)

Pour recharger le bac d'alimentation des documents :

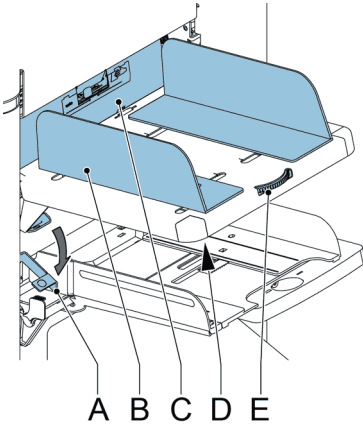

1. Tirez le levier **A** vers le bas.
Les rouleaux d'alimentation **C** se soulèvent pour le rechargement.
2. Placez une pile de documents entre les guides latéraux (725 feuilles max., 80 g/m²).
Approvisionnez les documents (selon le type de documents et le type de pli) (voir [Orientation des documents](#) à la page 18).
3. Relâchez le levier **A**.

Convoyeur empileur

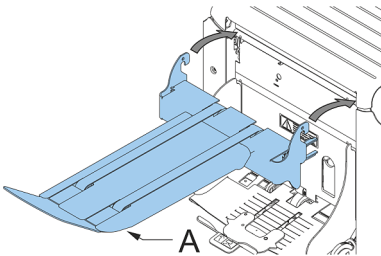

Si votre système est équipé d'un convoyeur empileur, procédez comme suit pour l'installer :

1. Positionnez la fourche vers l'avant.
2. Déplacez le convoyeur comme indiqué par les flèches.
3. Soulevez le convoyeur à l'aide des crochets de suspension au-dessus des deux tiges (supérieure et inférieure), puis abaissez-le.

Assurez-vous que la fourche est bien accrochée à l'excentrique.

4. Desserrez le bouton **A** (situé sous le support d'enveloppes) et faites doucement pivoter le support d'enveloppes pour l'ajuster.
5. Serrez le bouton.
6. Branchez le connecteur.

Sortie latérale

Le système peut être équipé d'une sortie latérale et d'un bac de récupération. La sortie latérale peut être installée à la place d'un bac de récupération des enveloppes standard. Elle permet au convoyeur ou au système d'affranchissement d'être installé au niveau du système.

La sortie latérale peut être également être utilisée avec un bac de récupération pour obtenir un empilage vertical. Le bac de récupération est livré avec la sortie latérale.

insert'n Frank / insert'n Mail

Si le système est relié à un système d'affranchissement/de publipostage, l'option publipostage/affranchissement permet vous :

- d'activer/de désactiver automatiquement l'affranchissement/le publipostage
- de sélectionner à distance une tâche d'affranchissement/de publipostage
- de définir la valeur d'affranchissement/impression (en option)
- de définir automatiquement la valeur d'affranchissement/impression en utilisant la base de données de l'inséreuse

Pour programmé de l'option Publipostage/affranchissement, voir [Réglages du publipostage/de l'affranchissement \(option\)](#) à la page 61. Pour une description détaillée de l'option Publipostage/affranchissement, reportez-vous à l'annexe.

Contrôle de production du courrier

Le système peut être équipé de la fonction Contrôle de production du courrier. Cette option permet au système de vérifier les documents ou jeux de documents insérés à l'aide d'une base de données générée lors de l'impression des documents. Le système émet un avertissement lorsqu'il manque du courrier à la sortie de l'inséreuse.

Pour plus d'informations sur les réglages du contrôle de production du courrier, reportez-vous à l'annexe Contrôle de production du courrier du manuel d'utilisation.

4 Traitement de jeux de courriers

Introduction

Le système permet de traiter les jeux de courriers de différentes façons :

- **Tâche automatique** : le système prend automatiquement une feuille dans chaque alimenteur rempli et traite les feuilles sous forme de jeux de courriers. La fonction automatique est décrite dans le présent chapitre.
- **Tâche manuelle** : différents réglages, non disponibles dans une tâche automatique, peuvent être stockés en vue de leur réutilisation dans des tâches programmables (tâches manuelles). L'utilisation du courrier quotidien en est un exemple. L'utilisation des tâches manuelles est plus précisément décrite dans la section [Qu'est-ce qu'une tâche ?](#) à la page 41

Une tâche automatique traite les jeux de courriers conformément aux règles suivantes :

- la machine prend une feuille dans chaque alimenteur rempli ;
- les documents pris sont pliés (si nécessaire) et insérés dans une enveloppe ;
- seuls les alimenteurs correctement chargés sont sélectionnés ;
- seule la Détection de double document (DFC) de l'alimenteur supérieur est sélectionnée (automatiquement).

Les fonctionnalités suivantes ne sont pas prises en charge lors du traitement d'une tâche automatique :

- alimenteurs liés (option qui permet au système de continuer à utiliser automatiquement un autre alimenteur lorsqu'un alimenteur est vide) ;
- alimentation multiple (prélèvement de plusieurs feuilles à partir d'un alimenteur particulier) ;
- Courrier quotidien (voir [Traitement du courrier quotidien](#) à la page 37) ;
- fonctionnalité de lecture (voir [Présentation de l'option de lecture](#) à la page 77) ;
- mode Pliage seul (voir [Réglages des enveloppes](#) à la page 51) ;
- enveloppes à rabat ouvert (voir [Réglages des enveloppes](#) à la page 51).

Pour utiliser l'une de ces fonctionnalités, vous devez impérativement traiter le jeu de courriers à l'aide de tâches manuelles (voir [Qu'est-ce qu'une tâche ?](#) à la page 41).

Traitement d'un jeu de courriers basique

Un jeu de courriers basique est composé de documents provenant d'un ou de plusieurs alimenteurs. Ce jeu est inséré dans une enveloppe.

Avant de commencer, lisez attentivement l'[Introduction sur le traitement des jeux de courriers](#) à la page 32.

1. Dans le menu d'accueil, appuyez sur le bouton **[Nouvelle tâche]**.
2. Choisissez **[Automatique]** pour lancer une tâche automatique.
3. Chargez des documents et les enveloppes dans les alimenteurs.

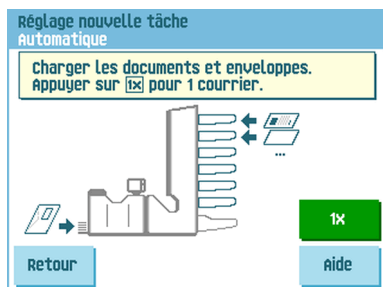

4. Appuyez sur le bouton de test de tâche **[1x]** pour créer un jeu de courriers et suivez les instructions indiquées à l'écran.



Après un test réussi, le bouton **[Enregistrer]** permet d'enregistrer les réglages de la tâche automatique dans une nouvelle tâche.

5. Appuyez sur le bouton **[Démarrer]** pour commencer la production du jeu de courriers.

Le système stoppe la production de jeux de courriers lorsqu'un ou plusieurs alimenteurs sont vides ou si vous appuyez sur le bouton **[Arrêter]**.

Traitement d'un jeu de courriers avec enveloppes-réponses (BRE) ou encarts

Un jeu de courriers avec enveloppes-réponses est composé de documents provenant d'un ou de plusieurs alimenteurs et d'un encart ou d'une enveloppe-réponse fournie par l'alimenteur BRE. Ce jeu est inséré dans une enveloppe.

Avant de commencer, lisez attentivement l'[Introduction sur le traitement des jeux de courriers](#) à la page 32.



Placez les enveloppes-réponses avec le rabat vers le bas (rabat en tête).

1. Dans le menu d'accueil, appuyez sur le bouton **[Nouvelle tâche]**.
2. Choisissez **[Automatique]** pour lancer une tâche automatique.
3. Chargez des documents, les enveloppes-réponses ou les encarts dans les alimenteurs.

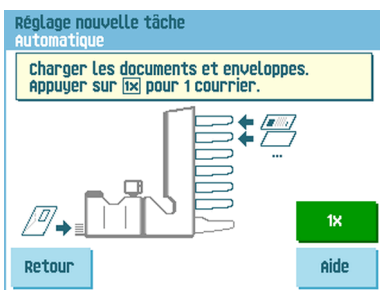

4. Appuyez sur le bouton de test de tâche **[1X]** pour créer un jeu de courriers et suivez les instructions indiquées à l'écran.
5. Appuyez sur le bouton **[Démarrer]** pour commencer la production du jeu de courriers.

Le système stoppe la production de jeux de courriers lorsqu'un ou plusieurs alimenteurs sont vides ou si vous appuyez sur le bouton **[Arrêter]**.

Séparation des documents

L'expression "séparation des documents" renvoie au réglage permettant de séparer le document supérieur du reste des documents dans la pile. Elle permet d'éviter que plusieurs documents ne soient pris en même temps dans la pile.

Pour les alimenteurs automatiques, la séparation des documents est réglée automatiquement et aucun réglage manuel n'est nécessaire.

Les alimenteurs 1 et 2 (alimenteurs dans les positions les plus basses) peuvent être des alimenteurs spéciaux. Pour les alimenteurs spéciaux, la séparation des documents doit être réglée manuellement. Bien que les bacs d'alimentation spéciaux puissent être installés dans toutes les positions, le réglage de la séparation n'est possible que lorsqu'ils sont installés en position 1 et 2.

Procédez comme suit pour régler la séparation des alimenteurs spéciaux :



Le réglage de la séparation (avec un alimenteur spécial) est capital lors du traitement de supports glacés.

1. Poussez le bouton **A** jusqu'à ce qu'il s'enclenche.

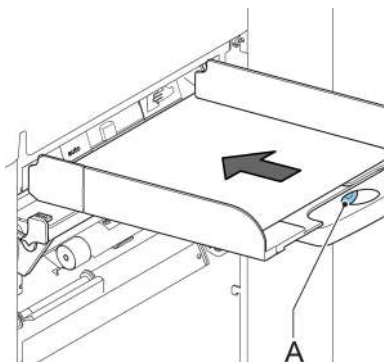

2. Placez un document sur le bac d'alimentation et faites-le glisser sur environ 60 mm (2,4 pouces) vers l'intérieur (tournez le bouton **A** dans le sens inverse des aiguilles d'une montre si la séparation est trop étroite).
3. Poussez le document entre les rouleaux de séparation, placés derrière les extracteurs de papier en caoutchouc.
4. Tournez le bouton **A** dans le sens des aiguilles d'une montre pour augmenter la résistance ou dans le sens inverse des aiguilles d'une montre pour la diminuer.
La séparation est correctement réglée lorsqu'une légère résistance se fait sentir sur le document.
5. Tirez le bouton **A** une fois l'opération terminée.

Réglage des butées de document

Les butées de document indiquent la position à laquelle les documents provenant de l'alimenteur tournent vers la zone de pliage. La position des butées de document est automatiquement déterminée par le système durant la programmation des tâches.

Par défaut, les butées de document sont réglées sur la position B. Dans cette position, il est possible de traiter de nombreux types de documents (max. 297 mm, 11,7 pouces) et aucun réglage n'est nécessaire.

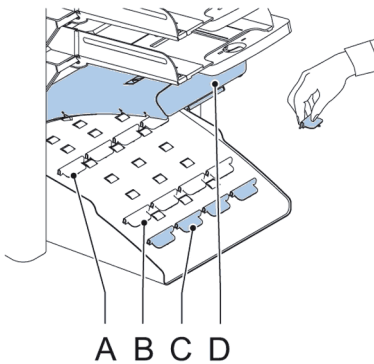

Lorsqu'on sélectionne une tâche pour laquelle une position de butée différente a été programmée, l'utilisateur doit mettre les butées de document dans la bonne position comme indiqué à l'écran.

Pour régler la position des butées :

1. Soulevez et maintenez le bras de l'assembleuse **D**.
2. Appuyez sur la butée et tirez la patte avant vers le haut.
3. Placez la patte arrière noire dans le trou allongé correct.
4. Placez la butée en position.

La position d'arrêt **A** permet de traiter des documents d'un format allant jusqu'à 148 mm (5,8 pouces), la position d'arrêt **B** permet de traiter des documents d'un format allant jusqu'à 297 mm (11,7 pouces) et la position d'arrêt **C** permet de traiter des documents d'un format allant jusqu'à 356 mm (14 pouces).

Traitement du courrier quotidien



La fonction de courrier quotidien n'est disponible que lorsque la lecture est désactivée. Lorsque le réglage est défini sur Courrier quotidien, les liens vers l'alimenteur du courrier quotidien sont automatiquement désélectionnés.



Lorsque la fonction de courrier quotidien est sélectionnée, le DFC n'est pas disponible.

L'alimenteur supérieur est équipé d'un dispositif de courrier quotidien qui permet de traiter des documents ou des jeux de documents qui ne peuvent pas être traités automatiquement (par ex : documents agrafés).

Pour utiliser la fonction Courrier quotidien :

1. Sélectionnez une tâche dans laquelle la fonction de courrier quotidien est sélectionnée.
Vous pouvez reconnaître la fonction Courrier quotidien grâce à l'icône  dans les menus des informations sur les tâches.

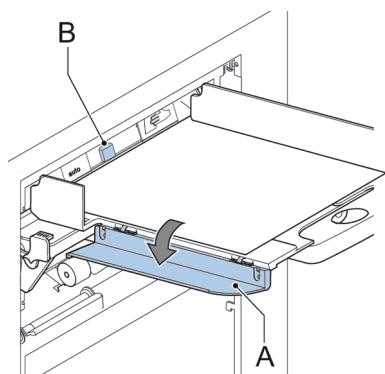

2. Tournez le guide latéral gauche **A** du bac supérieur vers le bas. La poignée du Courrier quotidien **B** devient alors visible.
3. Déplacez la poignée vers la droite pour activer la fonction de courrier quotidien.
4. Tournez le guide latéral **A** vers le haut.
5. Appuyez sur le bouton **[Démarrer]** pour lancer la tâche.
6. Placez le document ou le jeu de documents dans l'alimenteur (voir [Approvisionnement du bac d'alimentation des documents](#) à la page 19).

Le document ou le jeu de documents est plié et inséré dans l'enveloppe, comme décrit dans la tâche sélectionnée.

- Placez le document ou jeu de documents suivant dans l'alimenteur. Le système continue de fonctionner en vue de traiter le document (ou le jeu de documents) inséré.
- Lorsque l'opération de courrier quotidien est terminée, appuyez sur le bouton **[Arrêter]** pour arrêter la tâche.
- Placez la poignée de courrier quotidien **B** sur la position AUTO pour désactiver le Courrier quotidien et permettre la séparation automatique de documents.

Test de tâche

Avant de lancer une tâche automatique, il est possible d'effectuer un test de tâche. Ce test tâche vise à valider les réglages du système d'insertion :

- inspecter et régler la position d'arrêt de l'enveloppe ;
- vérifier les réglages des plis pour un jeu ;
- vérifier si l'adresse est bien positionnée derrière la fenêtre de l'enveloppe.

Réglage de la position de l'adresse

Si l'adresse de votre courrier n'est pas correctement placée dans la fenêtre de l'enveloppe, vous pouvez modifier sa position comme suit :



Le réglage de la position de l'adresse n'est possible qu'après avoir effectué un test de tâche (à l'aide du bouton **[1x]**).

- Sélectionnez une tâche et appuyez sur le bouton **[1x]**.



- Appuyez sur **Non** si le message affiché vous demande si le jeu de courriers est correct.
- Appuyez sur **Oui** si le message affiché vous demande si les documents sont correctement insérés.
- Appuyez sur **Non** si le message affiché vous demande si l'adresse est lisible.
- Suivez les étapes indiquées par l'assistant.

Réglage des guides d'insertion des enveloppes

Pour que le jeu de documents soit bien inséré dans l'enveloppe, les guides d'insertion **A** doivent être à environ 5 mm (0,2 pouce) dans les enveloppes.

Les guides extérieurs doivent être à environ 5 à 10 mm (0,2 à 0,4 pouce) des bords de l'enveloppe.

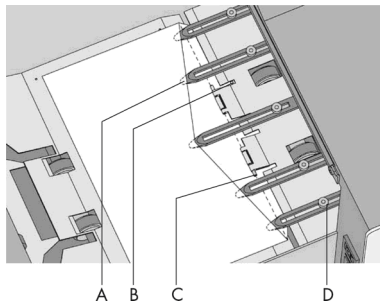

Pour vérifier la position des guides :

1. Sélectionnez une tâche et appuyez sur le bouton **[1x]**.
2. Suivez les étapes indiquées par l'assistant.

Pour régler les guides d'insertion des enveloppes :

1. Desserrez le bouton moleté **D** sur le dessus de chaque guide.
2. Réglez chaque guide de façon à ce que l'embout entre d'environ 5 mm (0,2 pouce) dans l'enveloppe.
3. Resserrez le bouton moleté. Les guides peuvent être déplacés sur les côtés jusqu'à la position souhaitée.
4. Placez les guides extérieurs à environ 5-10 mm (0,2 à 0,4 pouce) des bords de l'enveloppe.



Lors du réglage des guides en position latérale, assurez-vous que le guide **A** ne se trouve pas sur le capteur **B**.



Vérifiez la position des guides d'insertion lorsque vous changez de type d'enveloppe.

Vérification de la position d'insertion

Pour que le jeu de documents soit bien inséré dans l'enveloppe, l'enveloppe doit être positionnée correctement.

Le jeu de documents est correctement inséré si la ligne de pli du rabat de l'enveloppe est positionnée sous le rouleau vert **C**.

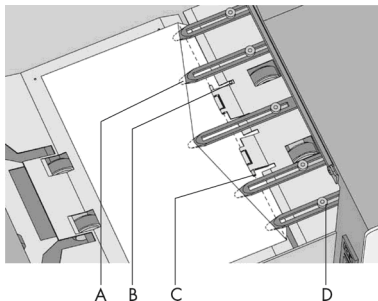

Pour vérifier la position d'insertion :



Ce réglage doit être vérifié uniquement en cas de problème ou de changement de type d'enveloppe.

1. Sélectionnez une tâche et appuyez sur le bouton **[1x]**.
2. Actionnez le levier de verrouillage de la loco et soulevez-la en position verticale.
3. Appuyez sur **Non** jusqu'à ce que la question concernant la position de l'enveloppe apparaisse.

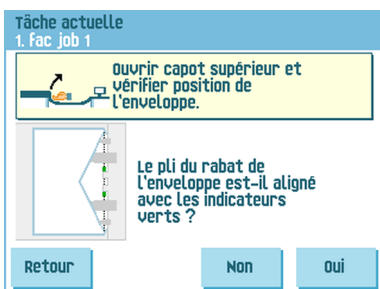

4. Appuyez de nouveau sur **Non** et suivez les instructions indiquées à l'écran.

5 Gestion des tâches

Qu'est-ce qu'une tâche ?

Si vous devez traiter une quantité importante de jeux de courriers de même type (des factures, par exemple), vous pouvez enregistrer les réglages dans une "tâche". La fois suivante, il vous suffit de sélectionner la tâche pour commencer immédiatement sans définir les réglages.

Les réglages suivants sont enregistrés dans une tâche :

- type/format d'enveloppe ;
- alimenteurs de documents à utiliser, nombre de documents fourni par chaque alimenteur et hauteur de document pour chaque alimenteur ;
- liaison d'alimenteurs activée/désactivée ;
- ajout d'enveloppes-réponses ou de cartes d'encart ;
- position de l'adresse ;
- réglages des plis ;
- réglages de la détection de double document ;
- réglages de lecture (option) ;
- réglages du publipostage et de l'affranchissement (option) ;
- réglages du contrôle de production du courrier (MPPC) (option) ;
- Compteur de lots, définissant le nombre de jeux de courriers que la tâche doit traiter.
La tâche arrête automatiquement le traitement dès que ce nombre est atteint.

Création d'une tâche

Pour créer une nouvelle tâche :

1. Dans le menu d'accueil, appuyez sur le bouton **[Nouvelle tâche]**.

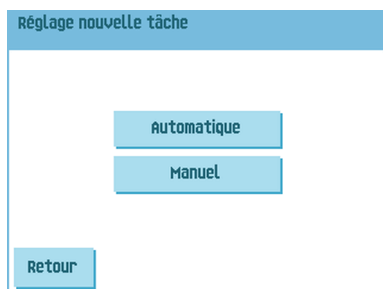

- Appuyez sur **[Manuel]** pour créer une nouvelle tâche.
Pour l'option **[Automatique]**, voir [Traitement d'un jeu de courriers basique](#) à la page 33.

Accès tâche

Entrer code:

-

1	2	3	
4	5	6	CE
7	8	9	
Retour	0		

- Saisissez le code PIN **2546**.

Nouvelle tâche

10.

ouvrir tache 10

▲

▼

Annuler

ok

- Appuyez sur **[OK]** pour confirmer le numéro de tâche disponible sélectionné.



Un nouveau numéro de tâche sélectionné commence avec les réglages par défaut.

Le menu de réglage des tâches s'ouvre. La signification de l'ensemble des boutons et des réglages est expliquée à la section [Réglages des tâches](#) à la page 50.



- Appuyez sur **[Enregistrer]** pour enregistrer la tâche selon les réglages saisis avec le numéro de tâche et le nom définis.
Pour attribuer un nom à une tâche, voir [Réglages de la dénomination des tâches](#) à la page 60.
- Appuyez sur le bouton **[1x]** pour vérifier que la position d'insertion et la position de l'adresse sont correctes (voir [Vérification de la position d'insertion](#) à la page 40 et [Réglage de la position de l'adresse](#) à la page 38).

Réalisation d'un test de tâche

Avant de lancer une tâche, il est possible d'effectuer un test de tâche avec les réglages de la tâche en cours.

Pour réaliser un test de tâche :

1. Dans le menu d'accueil, faites défiler la liste de sélection des tâches à l'aide des flèches.



2. Sélectionnez la tâche à utiliser.

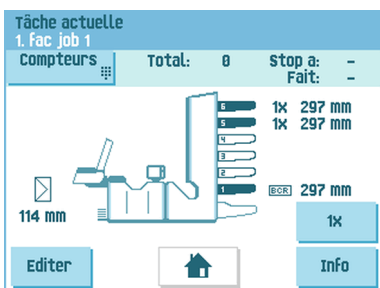

3. Cliquez sur le bouton [1x].

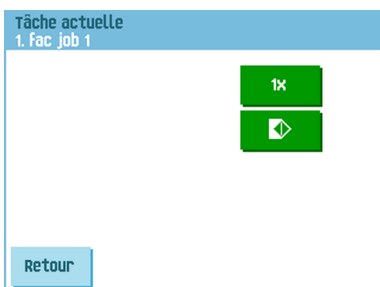

- Appuyez sur le bouton  pour régler la position de l'enveloppe avant de lancer le test de la tâche (voir [Réglage de la position de l'enveloppe](#) à la page 45).
- Appuyez sur le bouton **[1x]** pour lancer le test de la tâche.

Réglage de la position de l'enveloppe

Avant d'effectuer un test de tâche, il est possible de régler la position de l'enveloppe.

Pour régler la position de l'enveloppe :

- Appuyez sur le bouton  pour commencer le réglage de la position des enveloppes.

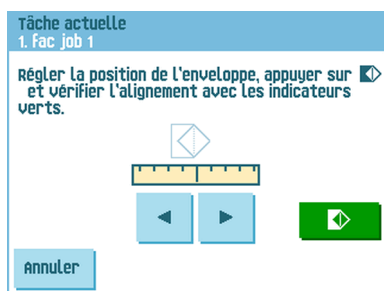

- Utilisez les flèches situées au-dessous de la règle régler la position de l'enveloppe.
- Appuyez sur  pour vérifier le nouvel alignement.

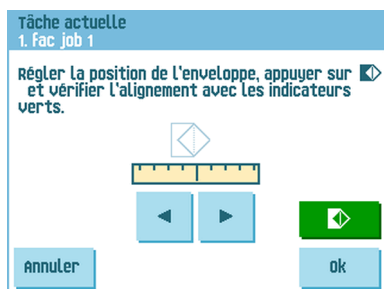

- Appuyez sur le bouton **[OK]** pour accepter le nouvel alignement.

Utilisation d'une tâche

Si vous souhaitez utiliser une tâche existante :

1. À partir du menu d'accueil, sélectionnez la tâche à utiliser.

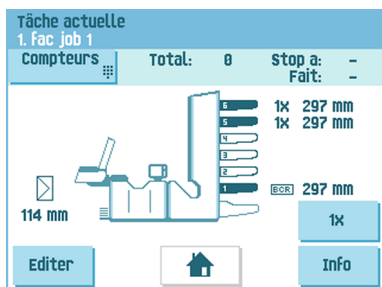

2. Pour réaliser un test de tâche :
Appuyez sur le bouton **[1x]** pour lancer un test de tâche.
3. Pour modifier le compteur pour cette tâche :
Appuyez sur le bouton **[Compteurs]** pour modifier le nombre de jeux de courriers produits par la tâche.
4. Appuyez sur le bouton **[Démarrer]** pour lancer la tâche.

Modification d'une tâche

Pour modifier une tâche existante :

1. À partir du menu d'accueil, sélectionnez une tâche que vous souhaitez modifier.

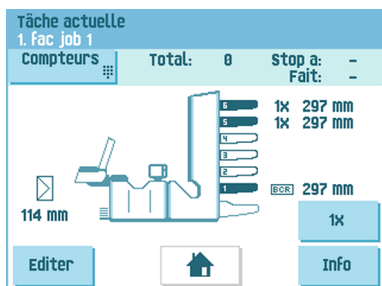

2. Appuyez sur le bouton **[Editer]**.

- Saisissez le code PIN **2546**.

Le menu de réglage des tâches s'ouvre. Pour connaître la signification de l'ensemble des boutons et des réglages, reportez-vous à la section [Réglages des tâches](#) à la page 50.



- Appuyez sur **[Enregistrer]** pour enregistrer la tâche selon les réglages saisis avec le numéro de tâche et le nom définis.
- Appuyez sur le bouton **[1x]** pour vérifier que la position d'insertion et la position de l'adresse sont correctes (voir [Vérification de la position d'insertion](#) à la page 40 et [Réglage de la position de l'adresse](#) à la page 38).

Copie d'une tâche

Pour copier les réglages d'une tâche existante dans une nouvelle tâche :

- Appuyez sur le bouton de menu **[Superviseur]** à partir du menu principal.
- Saisissez le code PIN **2546**.

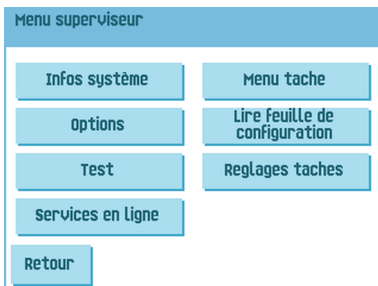

- Appuyez sur le bouton du menu **[Tâche]**.
Le Menu tâche s'ouvre.

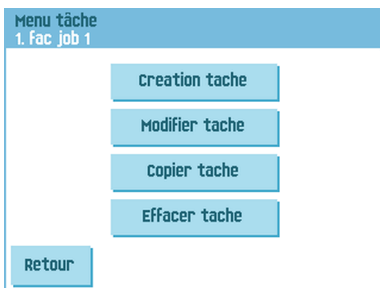

- Appuyez sur le bouton **[Copier tâche]**.
Le menu Copier tâche s'affiche.

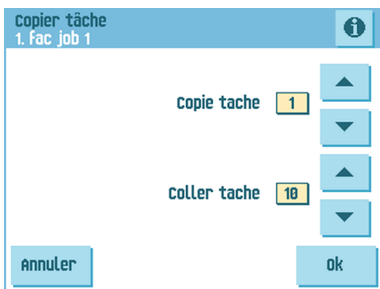

- Appuyez sur les flèches si vous souhaitez sélectionner un autre numéro de tâche pour copier ou coller.



Vous pouvez uniquement copier des réglages de tâche dans de nouvelles tâches.

- Appuyez le bouton  pour afficher les détails de la tâche à copier.
- Appuyez sur **[OK]** pour copier les réglages de la tâche.

Si toutes les tâches sont programmées, l'écran tactile affiche "Pas de tâche disponible".

Il est possible de copier une tâche automatique dans une tâche. Une tâche automatique ne peut être copiée que si elle a été correctement définie (voir [Traitement d'un jeu de courriers basique](#)).

Suppression d'une tâche

Pour supprimer une tâche existante :

1. Appuyez sur le bouton **[Menu superviseur]** à partir du menu principal.
2. Saisissez le code PIN **2546**.

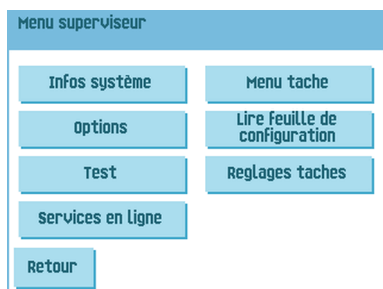

3. Appuyez sur le bouton **[Menu tâche]**.
Le Menu tâche s'ouvre.

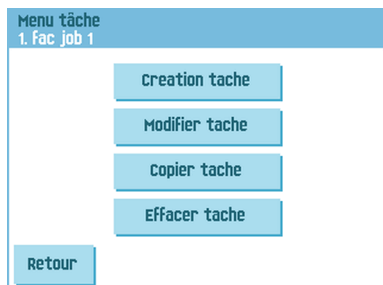

- Appuyez sur le bouton **[Supprimer tâche]**.
Le menu Supprimer tâche s'affiche.





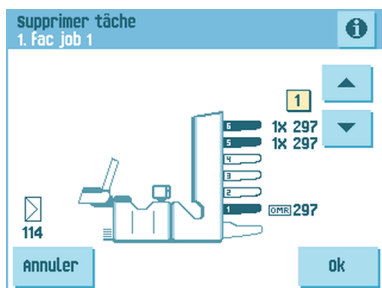





Lorsque vous appuyez sur **[OK]**, la tâche est supprimée sans avertissement.



- Sélectionnez un numéro de tâche et appuyez sur **[OK]**.

Réglages des tâches

Les réglages suivants sont disponibles dans le menu Réglages tâches :

-  Réglages des enveloppes (voir [Réglages des enveloppes](#) à la page 51) ;
-  Réglages des documents (voir [Réglages des documents](#) à la page 52) ;
-  Réglages des plis (voir [Réglages des plis](#) à la page 54) ;
-  Réglages de lecture (si disponible, voir [Réglages de l'option de lecture](#) à la page 56) ;
-  Réglages de la détection de double document (voir [Réglages de la détection de double document](#) à la page 59) ;
-  Réglages de la dénomination des tâches (voir [Réglages de la dénomination des tâches](#) à la page 60) ;
-  Réglages de publipostage/affranchissement (si disponible) (voir [Réglages du publipostage et de l'affranchissement](#) à la page 61) ;
-  Réglages de contrôle de production du courrier (si disponible) Reportez-vous à l'annexe Contrôle de production du courrier du manuel d'utilisation.

Pour afficher les informations relatives à la tâche en cours, appuyez sur le bouton .
Pour lancer un test, appuyez sur le bouton **[1x]**.

Réglages des enveloppes



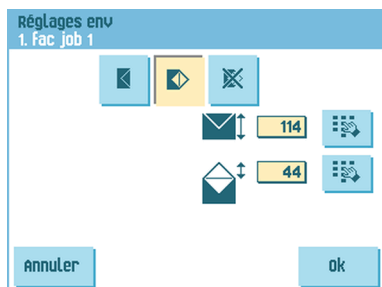

Dans le menu "Réglages env", vous pouvez définir les propriétés de l'enveloppe et activer ou désactiver le cachetage.



Le haut de l'écran présente trois boutons de sélection. Vous pouvez en sélectionner un. Le bouton de réglage sélectionné est mis en surbrillance.

- Appuyez sur le bouton  pour sélectionner une enveloppe avec rabat fermé. Les enveloppes seront alors alimentées avec rabat fermé.

Utilisez le bouton  pour saisir les dimensions applicables. Il est également possible de sélectionner des enveloppes ISO ou des dimensions en pouces (en fonction des réglages). La hauteur de l'enveloppe peut être réglée entre 90 mm (3,5 pouces) et 162 mm (6,38 pouces).

- Appuyez sur le bouton  pour sélectionner une enveloppe avec rabat ouvert. Les enveloppes seront alors alimentées avec rabat ouvert. Utilisez le bouton  supérieur pour saisir les dimensions applicables. La hauteur de l'enveloppe peut être réglée entre 90 mm (3,5 pouces) et 162 mm (6,38 pouces). Il est également possible de sélectionner des enveloppes ISO ou des dimensions en pouces (en fonction des réglages). Utilisez le second bouton  pour saisir la hauteur du rabat. La hauteur du rabat peut être réglée entre 32 mm et la hauteur de l'enveloppe moins 32 mm (1,26 pouces).
- Appuyez sur le bouton  pour définir une tâche sans insertion de documents dans les enveloppes (mode Pliage seul). Cette option peut s'avérer utile pour des tâches dans lesquelles les documents doivent seulement être triés et/ou pliés.

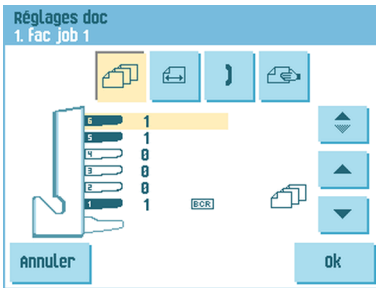

Réglages des documents

Dans le menu "Réglages doc", vous pouvez définir les formats des documents et le nombre de documents qui doivent être pris dans les différents alimenteurs.



5

Français

- Appuyez sur le bouton  pour définir le nombre de feuilles pour les différents alimenteurs.
- Appuyez sur le bouton  pour sélectionner un alimenteur. L'alimenteur sélectionné est mis en surbrillance.
- Vous pouvez charger plusieurs documents dans un alimenteur pour créer votre jeu de documents grâce à la fonction d'alimentation multiple. Appuyez sur les flèches pour modifier le nombre de feuilles qui doivent être prises dans l'alimenteur sélectionné. Lorsque le nombre de documents est égal à 0, l'alimenteur correspondant est désélectionné.







Lorsqu'un alimenteur est réglé sur Courrier quotidien, le nombre de documents est systématiquement 1 et ne peut pas être défini dans ce menu.



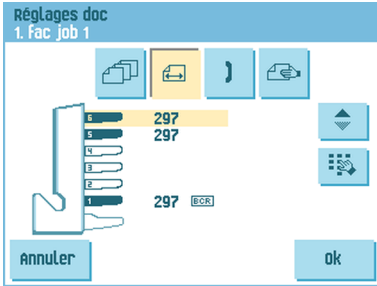

Le nombre maximal de feuilles d'un jeu correspond à 25. En cas de pliage, l'épaisseur maximale d'un jeu est de 8 feuilles pour le pli lettre et 10 feuilles (80 gr/m²) pour le pli simple.

- Appuyez sur le bouton  pour saisir la hauteur du document. La hauteur ou le format ISO du document sont affichés à côté de l'alimenteur correspondant.

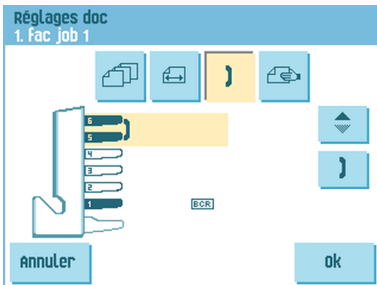

- Appuyez sur le bouton  pour sélectionner un alimenteur. L'alimenteur sélectionné est mis en surbrillance.
- Appuyez sur le bouton  pour afficher un pavé numérique afin de saisir les dimensions exactes du document. Les dimensions peuvent être saisies en mm, en pouces ou suivant la norme ISO (en fonction des réglages d'installation). Le système ne permet pas de saisir des dimensions hors gammes techniques. Le format du document peut être réglé entre 90 mm (3,54 pouces) et 356 mm (14 pouces). Le réglage par défaut du format de document d'une nouvelle tâche est de 297 mm (11,7 pouces).
- Appuyez sur le bouton  pour lier deux alimenteurs. Cette fonction permet de remplir deux alimenteurs adjacents avec les mêmes documents. Lorsque le premier alimenteur est vide, le système passe automatiquement à l'autre alimenteur.







- Appuyez sur le bouton  pour sélectionner deux alimenteurs adjacents. Les alimenteurs sélectionnés sont mis en surbrillance.
- Appuyez sur le bouton  pour lier deux alimenteurs en surbrillance. Le symbole de liaison apparaît alors entre les alimenteurs sélectionnés.



Quand deux alimenteurs sont liés, le programme applique automatiquement le nombre et le format des documents de l'alimenteur le plus bas à l'autre alimenteur.



Lorsqu'un alimenteur est sélectionné pour lecture, l'alimenteur inférieur ne peut pas être relié à l'alimenteur de lecture. L'alimenteur de lecture peut être relié à l'alimenteur du dessus lorsqu'il n'est pas sélectionné pour une alimentation sélective.

- Appuyez sur le bouton  pour saisir le réglage de la fonction Courrier quotidien. Cette fonction permet de traiter des documents ou des jeux de documents qui ne peuvent pas être traités automatiquement (voir [Traitement du courrier quotidien](#) à la page 37). L'alimenteur supérieur est automatiquement sélectionné.
- Appuyez sur le bouton  pour activer la fonction de courrier quotidien. L'icône  apparaît derrière l'alimenteur supérieur. Si vous appuyez à nouveau sur le bouton , la fonction de courrier quotidien est désactivée.



La fonction de courrier quotidien n'est disponible que lorsque la lecture est désactivée. Lorsque le réglage est défini sur Courrier quotidien, les liens vers l'alimenteur du courrier quotidien sont automatiquement désélectionnés.



Lorsque la fonction de courrier quotidien est sélectionnée, le DFC n'est pas disponible.



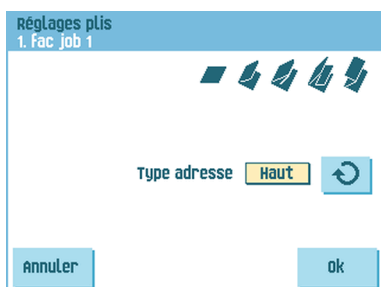

Réglages des plis

Dans le menu Réglages plis, vous pouvez régler les dimensions et le type de pli.



Sélectionnez le type d'adresse. Si le système est équipé de l'application d'adresse en pied de page en option, vous pouvez passer de la position d'adresse Haut à Bas.

Sélectionnez le type de pli. Les options suivantes sont disponibles pour l'adresse de type Haut :

-  Pas de pli (aucun réglage requis)
-  Pli en V
-  Pli en C
-  Pli double V
-  Pli en Z

Pour l'adresse de type Bas, seuls trois types de plis sont possibles.

Excepté lorsqu'aucun pli n'est requis, l'écran tactile affiche un schéma simple du document avec les positions de pli.

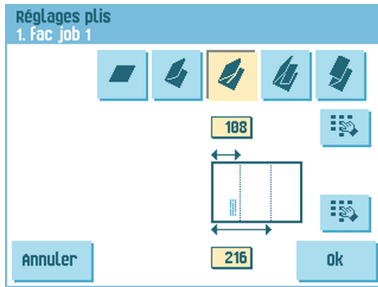

Pour modifier les positions de pli, appuyez sur le bouton  en regard d'un pli. Saisissez la position requise du pli correspondant.

Type de pli		Position minimale	Position maximale
Pli en V		75 mm 25 mm (powerFold étendu)	Longueur du document le plus long moins 25 mm
Pli en C	Premier pli	75 mm 25 mm (powerFold étendu)	Longueur du document le plus long moins 50 mm
	Second pli	Position du premier pli plus 25 mm	Longueur du document le plus long moins 25 mm
Pli en Z	Premier pli	75 mm 25 mm (powerFold étendu)	Longueur du document le plus long moins 100 mm
	Second pli	Position du premier pli plus 25 mm	Longueur du document le plus long moins 75 mm
Pli double V	Premier pli	75 mm 25 mm (powerFold étendu)	Longueur du document le plus long moins 50 mm
	Second pli	Position du premier pli plus 25 mm	Longueur du document le plus long moins 25 mm



L'écran tactile indique quand les positions saisies sont hors plage.

Réglages lecture (option)

Pour une description complète de la fonction de lecture, voir [Présentation de l'option de lecture](#) à la page 77. Dans le menu "Réglages lecture", il est possible d'activer ou de désactiver la reconnaissance optique de marque (OMR) ou la lecture de codes-barres (BCR) et de définir les réglages de base. Le premier menu "Réglages lecture" couvre les réglages suivants :

Réglages lecture
1. fac job 1



Type code

Lecture mode inversée

Lecture en station

- Type code : "Aucun" est le réglage par défaut : la lecture est désactivée. Modifiez le réglage à l'aide du bouton . Les codes suivants sont disponibles :

- 1 Piste OMR
- BCR pour la lecture des codes-barres
- Flex 1 à 9 pour la lecture de codes le client spécifique (uniquement si le dongle flex est installé)

- Lecture inverse : appuyez sur le bouton  pour activer ou désactiver la lecture en mode inverse (voir [Lecture en mode inverse](#) à la page 78).
- Lecture en station : appuyez sur le bouton  pour sélectionner un alimenteur et activer la lecture.

Appuyez sur le bouton **[Suivant]** pour afficher le menu Réglages lecture suivant.

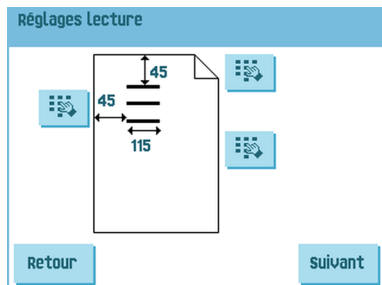

Ce menu permet de définir l'emplacement et la largeur du code OMR. La position à partir du haut doit se situer entre 15 mm (0,6 pouce) et la longueur du document moins 20 mm (0,8 pouce). Si vous appuyez sur **[Suivant]**, vous pouvez charger une feuille OMR pour vérifier les réglages OMR. Le système traite la feuille OMR et affiche les marques lues. Le bouton d'informations donne l'interprétation des marques.

Si vous avez sélectionné BCR, vous pouvez mettre à jour la définition de code-barres à l'aide d'une feuille de configuration ou charger une feuille BCR d'échantillon pour identifier l'emplacement BCR. Le système traite la feuille BCR et affiche le code lu. Le bouton d'informations donne l'interprétation du code.

Appuyez sur le bouton **[Suivant]** pour afficher le menu Réglages lecture suivant.

- Arrêt erreur lecture : permet de définir si le système doit s'arrêter en cas d'erreur de lecture d'un code. Si « oui », le système s'arrête après une erreur de lecture. Le jeu incorrect est dévié. Après réinitialisation du système, la dernière partie du jeu est également déviée et le système recommence le traitement. Le jeu dévié doit être vérifié par l'opérateur. Lorsque l'option « arrêt erreur lecture » est désactivée, le système ne s'arrête pas à la détection d'une erreur de lecture. Le jeu incorrect est dévié. La dernière partie du jeu est également déviée, puis le système recommence le traitement. Après avoir détecté 5 erreurs d'affilée, le système s'arrête et un code d'erreur est généré.
- Arrêt dépassement de page : permet de définir si le système doit s'arrêter lorsqu'un jeu dépasse le nombre maximum de pages défini par le réglage « Maximum de pages ». Si « oui », le système s'arrête lorsque le nombre est dépassé. Le jeu incorrect est dévié. Après réinitialisation du système, la dernière partie du jeu est également déviée et le système recommence le traitement. Le jeu dévié doit être vérifié par l'opérateur.

Lorsque « Arrêt dépassement de page » prend la valeur « non », le système ne s'arrête pas lorsqu'un jeu dépasse le nombre maximum de pages défini. Le jeu incorrect est dévié. La dernière partie du jeu est également déviée, puis le système recommence le traitement.

- Maximum de pages : sélectionnez à l'aide des flèches la quantité maximale de feuilles dans le jeu de documents.





Un jeu peut comporter au maximum 25 feuilles. Lorsque le nombre de feuilles dépasse 8 ou 10, en fonction du pli, il n'est plus possible de plier le document. Dans ce cas, la longueur maximale des feuilles est de 148 mm pour une enveloppe C5/6. Vous devez également vous assurer que le type de pli défini est Sans pli. Si vous ne respectez pas ce principe, des incidents se produiront certainement. Lorsque le nombre maximal de feuilles dépasse le nombre maximal de feuilles programmé dans un jeu, le système s'arrête et affiche l'erreur VS:110. Si vous retirez le jeu et que vous appuyez ensuite sur le bouton **[RAZ]**, le système démarre et répète le processus jusqu'à ce qu'il rencontre une marque d'insertion ou de déviation. Il affiche alors l'erreur VS:135 (dernière partie de jeu).

Réglages de la détection de double document

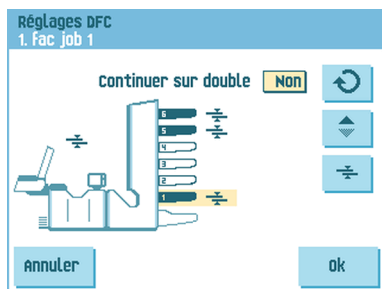
Dans le menu "Réglages DFC", vous pouvez activer ou désactiver la Détection de double document (DFC) pour les différents alimenteurs.



- Appuyez sur le bouton  pour sélectionner un alimenteur.
- Appuyez sur le bouton  pour activer ou désactiver la fonction DFC. Lorsque cette fonction est activée, l'icône s'affiche. Lorsqu'une tâche est lancée, le premier document pris par l'alimenteur est utilisé pour une mesure de référence. Lorsqu'un document dépasse cette épaisseur de référence, une erreur s'affiche.
- Appuyez sur le bouton  pour activer ou désactiver la fonction Continuer sur double. Si la fonction Continuer sur double est activée ("oui"), la machine ne s'arrête pas si deux pages sont alimentées au lieu d'une. Le jeu de documents contenant les doubles feuilles sera dévié.



Lorsque la fonction Courrier quotidien est sélectionnée, la fonction DFC de l'alimenteur supérieur (Courrier quotidien) est automatiquement désactivée.

Nom de la tâche

Il est possible d'enregistrer la tâche avec un nom de tâche descriptif afin de pouvoir la reconnaître facilement. Ce nom s'affiche dans la sélection des tâches. Saisissez le nom d'une tâche à l'aide du pavé alphanumérique.

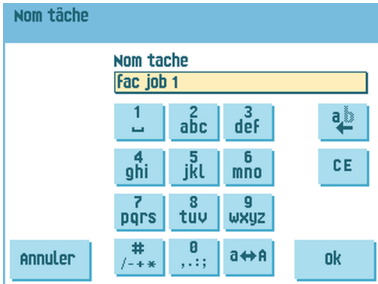

- Le bouton  permet d'effacer un caractère à gauche de la position du curseur (espacement arrière).
- Le bouton **[C]** permet d'effacer tous les caractères saisis et de recommencer.

Réglages du publipostage/de l'affranchissement (option)

Si le système est relié à un système d'affranchissement/de publipostage, cette option vous permet de sélectionner le mode affranchissement.

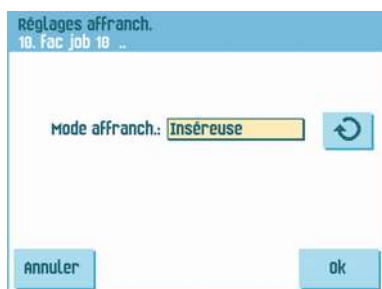

Appuyez sur le bouton  pour choisir entre :

- Mode transpo : affranchissement désactivé
- Affranch : le système de publipostage/affranchissement imprime/affranchit les enveloppes en fonction des réglages du système. Lorsque vous appuyez sur le bouton [Ok], vous pouvez sélectionner une tâche d'affranchissement à partir de l'affranchisseuse.
- Inséreuse : le système de publipostage/affranchissement imprime/affranchit les enveloppes conformément au format communiqué par l'inséreuse. Si vous appuyez sur le bouton [Ok], un écran apparaît pour permettre la saisie du poids de documents individuels et d'enveloppes ainsi que de la largeur de l'enveloppe. Pour lier une tâche de publipostage/affranchissement à une tâche de l'inséreuse, sélectionnez une tâche à l'aide des flèches. Si aucun lien n'est requis, sélectionnez "Tâche actuelle".

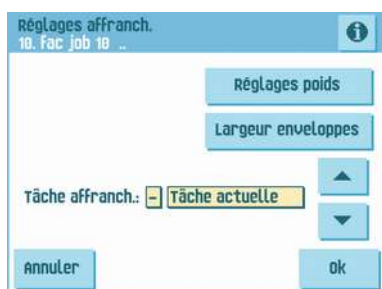

Pour une description détaillée de l'option Publipostage/affranchissement, reportez-vous à l'annexe.

Réglages du contrôle de production du courrier (option)

Pour plus d'informations sur les réglages du contrôle de production du courrier, reportez-vous à l'annexe Contrôle de production du courrier du manuel d'utilisation.

6 Réglages avancés

Que sont les réglages avancés ?

Les réglages avancés sont tous les réglages accessibles sous les menus Réglages écran et Superviseur.



Le menu Réglages écran donne accès aux réglages suivants :

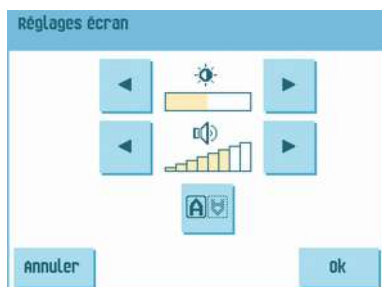

- réglage de la luminosité de l'écran (voir [Modification des réglages de l'écran](#) à la page 64) ;
- réglage du volume de l'interface (voir [Modification des réglages de l'écran](#) à la page 64) ;
- modification de l'orientation de l'écran (voir [Modification des réglages de l'écran](#) à la page 64).

Le Menu superviseur donne accès aux réglages suivants :

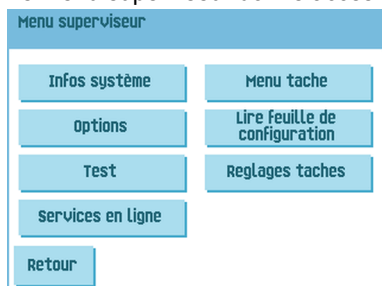

- Infos système (voir Affichage des infos système et des versions du logiciel) ;
- Options (voir [Activation d'une option](#) à la page 68) ;
- Test (voir [Menu test](#) à la page 69) ;
- Services en ligne (voir [Mise en marche des services en ligne](#) à la page 91) ;
- Menu tâche (voir [Qu'est-ce qu'une tâche ?](#) à la page 41) ;
- Lire feuille de configuration (voir [Lecture d'une feuille de configuration](#) à la page 82) ;
- Réglages tâches (voir [Réglages des tâches](#) à la page 70).

Ouverture des réglages avancés

Pour afficher ou modifier les réglages avancés :

1. Dans le menu d'accueil, appuyez sur le bouton **[Menu]**.



2. Vous pouvez choisir d'afficher le menu Réglages écran ou le Menu superviseur. Appuyez sur le bouton correspondant au menu auquel vous souhaitez accéder. Remarque : pour accéder au Menu superviseur, saisissez le code PIN **2546**. La saisie du code PIN correct permet d'afficher le Menu superviseur.

Modification des réglages de l'écran

Vous pouvez modifier différents réglages à partir de l'écran Réglages écran.

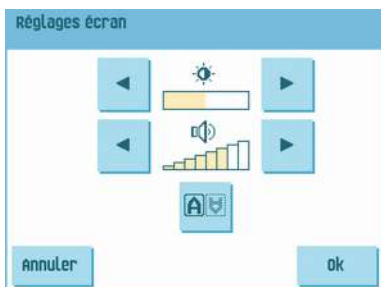

Pour modifier les réglages de l'écran :

1. Utilisez les flèches en regard du symbole de luminosité pour augmenter ou réduire la luminosité de l'écran.

2. Utilisez les flèches en regard du symbole de volume pour augmenter ou réduire le volume de l'interface.
 3. Appuyez sur le bouton  pour modifier l'orientation de l'écran. Cette fonction est tout particulièrement utile lorsque l'opérateur travaille à l'arrière du système.
-

Affichage des infos système et des versions du logiciel

Vous pouvez afficher les Infos système et les Versions logiciel à partir du Menu superviseur.

Procédez de la manière suivante :

1. À partir du Menu superviseur, appuyez sur le bouton **[Infos système]**.

Le menu Infos système s'ouvre.

Il présente les informations suivantes :

- Certificat de souplesse : cette option est utilisée pour l'OMR ;
- Compt. depuis dern. visite : valeur du compteur depuis la dernière visite ;
- Dern. erreur : dernière erreur générée par le système.

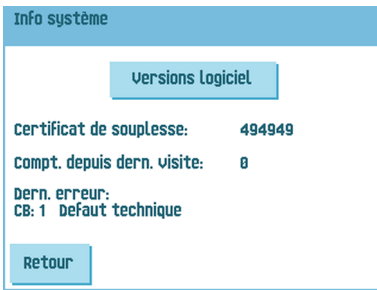

2. Appuyez sur le bouton **[Versions logiciel]** pour afficher les informations relatives à la version du logiciel installé.

Le menu Versions logiciel s'ouvre.

Il permet d'afficher les versions logicielles présentes dans l'ensemble du système, comme dans l'exemple.

Appuyez sur le bouton **[i]** pour afficher les numéros de révision des versions secondaires à la place des numéros de versions logicielles standard. Ces numéros s'utilisent généralement à des fins de développement, mais ils peuvent parfois s'avérer utiles dans le cadre du dépannage.

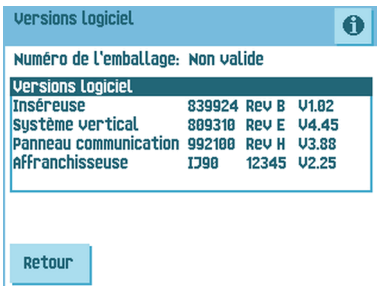

Que sont les options accréditées ?

Le menu Options présente les informations suivantes :

options	
ID puce:	2d-ff-ff-ff-ff-ff-ff
ID système:	99229999
Options installées:	Lecture avancée OMR 1 piste BCR 1D FLEX OMR 9 codes Insert 'N Frank Level 3 Services en ligne MPPC
Retour	Ajouter

- ID puce
- ID système
- Options installées.

Ces options logicielles sont activées au moyen de codes de licence. Conjointement avec le numéro d'identification de la machine, ces codes de licence activent les options correspondantes. Les options logicielles activées et disponibles sont affichées dans cet écran. Veuillez prendre contact avec votre fournisseur pour de plus amples informations sur les codes de licence.

Le système gère les options accréditées suivantes :

- Lecture avancée (voir [Présentation de l'option de lecture](#) à la page 77) ;
- OMR 1 piste (voir [Description du code OMR](#) à la page 85) ;
- BCR 1D (voir [Description du code-barres \(BCR\)](#) à la page 80) ;
- Lecture flexible (voir [Présentation de l'option de lecture](#) à la page 77) ;
- insert'n Frank / insert'n Mail (INF) (voir [Réglages du publipostage et de l'affranchissement](#) à la page 61) ;
- MPPC (voir l'annexe "Contrôle de production du courrier" du manuel d'utilisation) ;
- OLS (voir [Présentation des services en ligne](#) à la page 90).

Activation d'une option

Pour ajouter une option accréditée :

1. Dans l'écran Options, appuyez sur le bouton **[Ajouter]**.

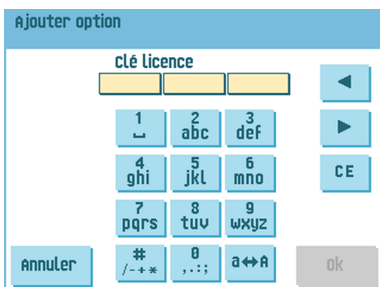

2. À l'aide du pavé numérique, introduisez le code de licence que vous avez reçu de votre distributeur pour activer l'option correspondante sur cette machine. Le cas échéant, utilisez les flèches pour déplacer le curseur dans les caractères entrés.
 3. Appuyez sur le bouton **[OK]** pour ajouter l'option accréditée. Le système procède alors à la vérification de la clé de licence.
 4. Mettez le système hors tension puis sous tension.
-

Menu test

Le Menu test permet de vérifier le système, de réinitialiser toutes les photocellules et réaliser des tests de lecture.

Il comprend les fonctions suivantes :

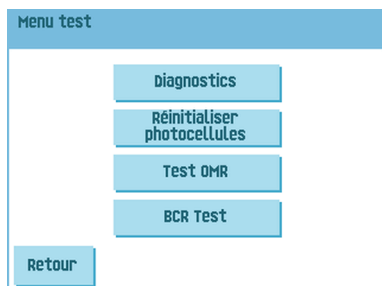

- Diagnostic : utilisez cette fonction pour vérifier si tous les moteurs, embrayages et capteurs sont connectés correctement. Ce test définit le statut des actionneurs et des embrayages en activant brièvement les actionneurs, puis en mesurant le courant (voir [Exécution d'un diagnostic](#) à la page 69) ;
- Réinitialiser photocellules : cette fonction permet de calibrer toutes les photocellules (voir [Réinitialisation des photocellules](#) à la page 103) ;
- Test OMR : cette fonction permet de tester la fonctionnalité OMR (voir [Exécution d'un test OMR](#) à la page 88) ;
- Test BCR : cette fonction permet de tester la fonctionnalité BCR (voir [Exécution d'un test BCR](#) à la page 83).

Exécution d'un diagnostic

Pour effectuer un diagnostic du système :

1. Dans le Menu test, appuyez sur le bouton **[Diagnostic]**. L'écran Test matériel s'affiche.



- Retirez l'ensemble des documents et des enveloppes et fermez tous les capots avant de démarrer le diagnostic.
- Dans le menu Test matériel, appuyez sur le bouton **[Lancer le diagnostic]**. Le test terminé, un rapport d'état dressant la liste de tous les problèmes identifiés au cours du diagnostic s'affiche.



- Si aucun problème n'a été identifié, appuyez sur le bouton **[OK]**.
Si les problèmes détectés n'ont pas pu être résolus, appelez votre service clients.

Réglages des tâches (Superviseur)



Normalement, les réglages des tâches sont uniquement modifiés par un ingénieur de maintenance. Par conséquent, consultez d'abord le service d'assistance du fournisseur avant de modifier les réglages. La modification des réglages des tâches peut entraîner un dysfonctionnement des tâches.

Le menu Réglages tâches (superviseur) peut être ouvert à partir du Menu superviseur. À partir de ce menu, les paramètres du système peuvent être réglés.
Le menu Réglages tâches comporte les fonctions suivantes :

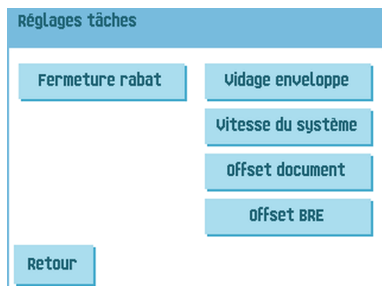

- Fermeture rabat : cette option permet d'améliorer le processus de cachetage des enveloppes en modifiant l'offset de fermeture du rabat pour une ou plusieurs tâches définies (voir [Modification de l'offset de fermeture du rabat](#) à la page 71) ;
- Vidage enveloppe : cette option permet de définir le moment auquel les enveloppes sont vidées du système (voir [Modification du vidage des enveloppes](#) à la page 72) ;
- Vitesse du système : cette option permet de modifier le mode de sortie pour une ou plusieurs tâches définies (voir [Modification de la vitesse du système](#) à la page 73) ;
- Offset document : cette option permet de modifier l'offset du document pour une ou plusieurs tâches définies (voir [Modification de l'offset d'un document](#) à la page 74) ;
- Offset BRE : cette option permet de modifier l'offset BRE pour une ou plusieurs tâches définies (voir [Modification de l'offset BRE](#) à la page 75) ;

Offset fermeture rabat

Pour modifier l'offset de fermeture du rabat pour une tâche sélectionnée :

1. Utilisez les flèches en regard de Sélectionner tâche pour sélectionner la tâche (Tâche 1 à 25 ou Auto) à laquelle apporter les modifications.

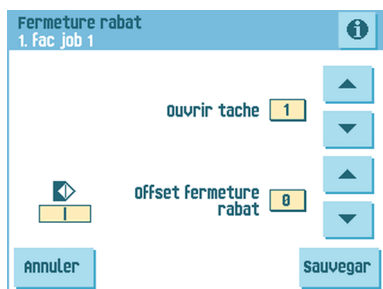

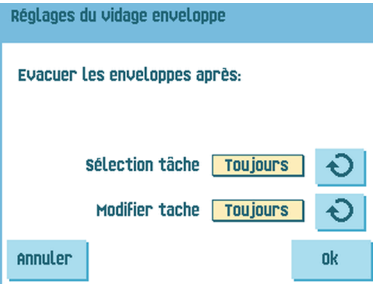

2. Utilisez les flèches en regard de Offset fermeture rabat pour modifier l'offset de fermeture du rabat pour la tâche sélectionnée.
L'offset peut être fixé sur une valeur entre -20 et 20. Si par exemple l'offset est fixé à 10, le processus de cachetage sera activé 10 impulsions plus tard qu'au départ.
3. Appuyez sur le bouton **[Enregistrer]** pour enregistrer les modifications apportées à la tâche sélectionnée.

Vidage des enveloppes



Pour définir le moment auquel les enveloppes doivent être vidées :

1. Appuyez sur  en regard de Choisir une tâche pour indiquer si les enveloppes doivent être vidées (toujours, jamais ou seulement après avoir demandé) lorsque l'utilisateur sélectionne une tâche.
2. Appuyez sur  en regard de Modifier tâche pour indiquer si les enveloppes doivent être vidées (toujours, jamais ou seulement après avoir demandé) lorsque l'utilisateur a modifié une tâche.
3. Appuyez sur le bouton **[OK]** pour accepter les modifications.

Vitesse du système

Pour modifier le mode de sortie d'une tâche sélectionnée :

1. Utilisez les flèches en regard de Sélectionner tâche pour sélectionner la tâche (Tâche 1 à 25 ou Auto) à laquelle apporter les modifications.

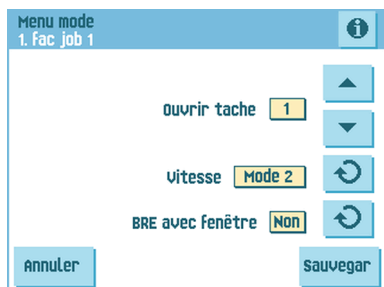

2. Appuyez sur  en regard de Vitesse pour modifier le mode de sortie de la tâche sélectionnée.

Le Mode 1 sert à gérer la diversité des paramètres papier (épaisseur ; format), assurant ainsi un traitement correct dans des conditions de papier extrêmes.

Le Mode 2 est le mode par défaut. Il se caractérise par sa vitesse d'exécution élevée et se déroule comme suit :

- Au cours de l'alimentation multiple (plus d'une page à partir d'un alimenteur), le mouvement sur l'assembleuse est réduit au minimum. En mode 1, l'unité de déviation est utilisée pour terminer le processus d'assemblage.
- Lors du transfert d'un jeu de l'assembleuse vers le powerFold, le jeu suivant est déjà en cours d'introduction dans l'assembleuse. Cela aboutit à un chevauchement temporaire de jeux de documents avec deux directions de transport différentes. En mode 1, le jeu a complètement quitté l'assembleuse avant le traitement du jeu suivant.
- L'appel anticipé de l'enveloppe est utilisé. Cela signifie qu'un jeu (plié) quitte le powerFold avant que l'enveloppe ne soit en position d'insertion. En mode 1, l'enveloppe est déjà en position d'insertion avant que le jeu ne quitte le powerFold.

Il est conseillé d'utiliser le Mode 1 lorsque l'épaisseur du papier est inférieure ou égale à 65 g/m², la longueur du document supérieure ou égale à 305 mm (12 pouces) et pour les situations où le Mode 2 fonctionne mal. Dans tous les autres cas, il est conseillé d'utiliser le Mode 2.

- Appuyez sur  en regard de BRE avec fenêtre pour sélectionner le type d'enveloppe de réponse (avec ou sans fenêtre).



Cette option est uniquement disponible pour le mode de sortie 2.

- Appuyez sur le bouton **[Enregistrer]** pour enregistrer les modifications apportées à la tâche sélectionnée.

Modification de l'offset d'un document

Pour modifier l'offset des documents pour une tâche sélectionnée :

- Utilisez les flèches en regard de Sélectionner tâche pour sélectionner la tâche (Tâche 1 à 25 ou Auto) à laquelle apporter les modifications.

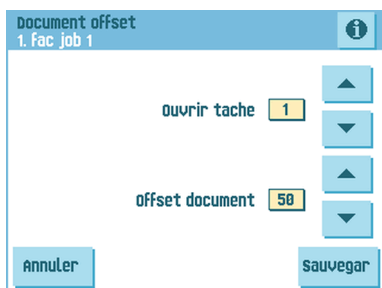

- Utilisez les flèches en regard de Offset document pour modifier le décalage des documents pour la tâche sélectionnée.

Le transport vertical de documents alimentés par divers alimenteurs est organisé de telle façon que les documents se chevauchent partiellement l'un l'autre. Ce modèle de chevauchement garantit que les documents sont correctement alignés dans la zone de l'assembleuse.

Dans le menu Offset document, vous pouvez déterminer la mesure dans laquelle les documents ne se chevauchent pas, c.-à-d. la valeur de décalage des documents. La valeur par défaut est de 50 mm (2,0 pouces). Le décalage des documents peut varier entre 20 mm (0,8 pouces) et 250 mm (9,8 pouces).

- Appuyez sur le bouton **[Enregistrer]** pour enregistrer les modifications apportées à la tâche sélectionnée.

Modification de l'offset BRE

Pour modifier l'offset BRE pour une tâche sélectionnée :

1. Utilisez les flèches en regard de Sélectionner tâche pour sélectionner la tâche (Tâche 1 à 25 ou Auto) à laquelle apporter les modifications.

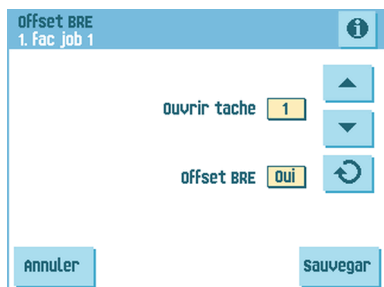

2. Appuyez sur le bouton  en regard de BRE avec fenêtre pour activer ou désactiver l'offset BRE.

Si un document est plus long que le pli adresse fixé mais plus court que la hauteur de l'enveloppe, ce document est parfois inutilement plié. Dans certains cas, il est possible d'empêcher que ce document ne soit plié. Cela peut être réalisé via le menu Offset BRE (BRE est le sigle de Business Reply Envelope).

Pour chaque tâche 1 à 25 et Automatique, un offset peut être activé ou désactivé à l'aide du bouton.

Dans le cas d'un offset activé, le dernier document ajouté au jeu sera décalé par rapport au reste du jeu (offsetting). Ce document sera retenu pendant un certain temps. Autrement dit, le bord arrière de ce document supérieur quitte l'assembleuse le dernier. Ce document ne sera pas plié. Au cours de l'insertion dans l'enveloppe, les documents du jeu seront réalignés.

Les conditions sont les suivantes :

- L'alimenteur qui fournit ce document supérieur (BRE) est fixé à un document par jeu (pas d'alimentation multiple).
- Le document directement en dessous de ce document doit être plus long d'au moins 60 mm (2,4 pouces) que la BRE.
- Le document supérieur doit être plus long que le pli adresse fixé.
- Le mode de pliage est soit le pli en V soit le pli en C (pas de pli en Z).
- Le document supérieur doit être plus court que la hauteur de l'enveloppe.

Tout l'offset BRE est basé sur une friction entre documents au sein d'un jeu. Il est donc nécessaire de respecter ces conditions afin de réduire le risque de transport, de pliage et d'insertion incorrects.



Il est possible d'utiliser l'offset BRE pour une BRE et un encart (carte) dans un même jeu. Comme condition supplémentaire, cet encart doit être plus petit ou égal au pli adresse fixé et doit être placé directement sous la BRE dans le jeu.

3. Appuyez sur le bouton **[Enregistrer]** pour enregistrer les modifications apportées à la tâche sélectionnée.
-

7 Lecture

Introduction

Le système de pliage et d'insertion peut être équipé d'une option de lecture. Celle-ci permet au système de lire des codes spéciaux qui ont été imprimés sur les documents. Ces codes contiennent des informations concernant le traitement des feuilles. Trois types de codes sont à distinguer :

- 1 Piste OMR : Reconnaissance optique de marques



- BCR : Lecture de code-barres

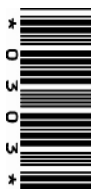

- Flex 1-9

En fonction des réglages, le code donne au système les informations suivantes :

- Le jeu de documents est terminé.
- Des encarts doivent être ajoutés au jeu.
- Le système doit s'arrêter.
- Le jeu est complet (aucune page ne manque).

Les feuilles comportant un code imprimé sont placées dans un alimenteur. Selon le code programmé, les autres alimenteurs peuvent servir d'alimenteurs sélectifs pour ajouter des encarts.

En cas de pli en Z, l'adresse doit être imprimée sur la dernière page du jeu (voir [Orientation des documents](#) à la page 79 pour plus d'informations sur la position du code). Avec les autres types de pli, la première feuille d'un jeu contient systématiquement l'adresse. Un code de pleine longueur est imprimé sur chaque feuille d'un jeu. Le code doit apparaître au même endroit sur chaque page indépendamment de la longueur réelle du code.

Le code sur la dernière feuille du jeu contient les instructions d'insertion (sauf si la lecture inverse est utilisée, voir [Lecture en mode inverse](#) à la page 78). Les autres feuilles comportent, quant à elles, les instructions d'accumulation. Si un contrôle de parité est utilisé avec l'OMR, celui-ci est appliqué à chaque feuille. Si le code Page n sur m est utilisé avec la lecture de codes-barres, le jeu est inséré lorsque n équivaut à m.

Conditions d'impression des codes

Si vous imprimez des documents en vue d'utiliser la fonction de lecture :

- Vérifiez la qualité du ruban ou du toner.
- Imprimez le code en noir.
- Les codes se trouvant sur la même feuille doivent avoir une intensité égale.
- Imprimez le code au même endroit sur chaque feuille.
- Vérifiez la présence de "bruit de fond". La fonction de lecture peut être perturbée par : un changement de couleur sur la forme, le dessin de fond de page ou encore un logo ou une copie sur le côté opposé de la feuille qui traverserait cette dernière.
- Pour des imprimantes à matrice, il est préférable d'imprimer des caractères imprimés de qualité quasi-lettre (NLQ) pour obtenir un contraste maximum (double frappe).



Pour plus d'informations sur l'impression d'un code de lecture sur votre document, veuillez contacter votre service client.

7

Français

Lecture inverse

La lecture en mode inverse signifie que la marque d'insertion (OMR) est sur la première page du jeu. Le système détecte la fin d'un jeu en détectant la première page du jeu suivant. Dans le cas de la lecture de codes-barres, utilisez l'ID client pour délimiter un jeu. Lorsque l'ID change, le jeu est inséré.

Lorsque la lecture en mode inverse est activée, le symbole de lecture inverse est affiché sur l'écran d'informations sur la tâche. Si l'alimenteur vient à se vider, le dernier jeu est toujours sur l'assembleuse car le début du jeu suivant n'a pas pu être détecté. Dans ce cas, le message Alimenteur vide comporte une fonction **[Ignorer]**. Appuyez sur le bouton **[Ignorer]** pour insérer le jeu resté dans l'assembleuse.

En raison de l'alimentation et de l'assemblage, la lecture inverse présente les limites suivantes :

- La dernière marque du code doit être imprimée à 85 mm (3,3 pouces) maximum du bord supérieur.
- Les encarts et les encarts sélectifs ne peuvent pas être traités.









Lorsqu'un module versaFeeder est ajouté à la configuration du système, des encarts et des encarts sélectifs peuvent être gérés par la lecture inverse.

Orientation des documents

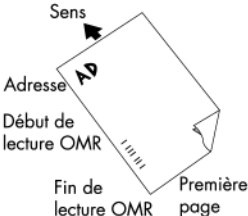
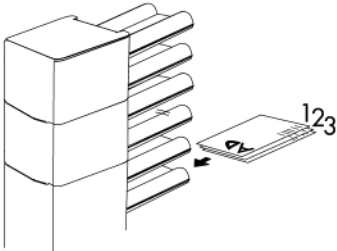
Activez la fonction de lecture et déterminez la position des marques de lecture comme décrit dans les sections [Description du code-barres](#) à la page 80 et [Description du code OMR](#) à la page 85.

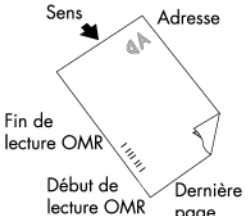
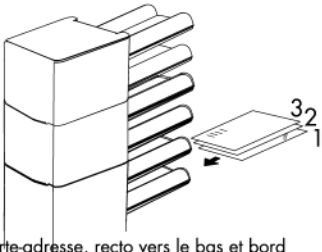
Orientation des documents :

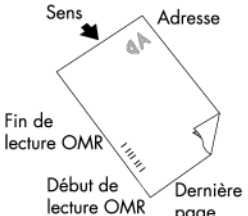
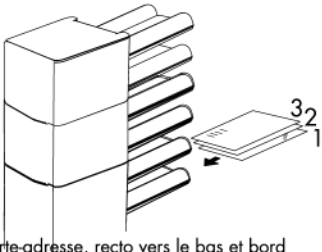
Type de pli		Type de documents	
 Non plié	 Pli en V		 <p>Porte-adresse, recto vers le haut et bord supérieur face à la machine.</p>
 Pli en C	 Pli double V		 <p>Porte-adresse, recto vers le bas et bord inférieur face à la machine.</p>
 Pli en Z	(imprimé recto-verso)		 <p>Porte-adresse, recto vers le bas et bord inférieur face à la machine.</p>

Description du code-barres (BCR)

Position du code sur le document.

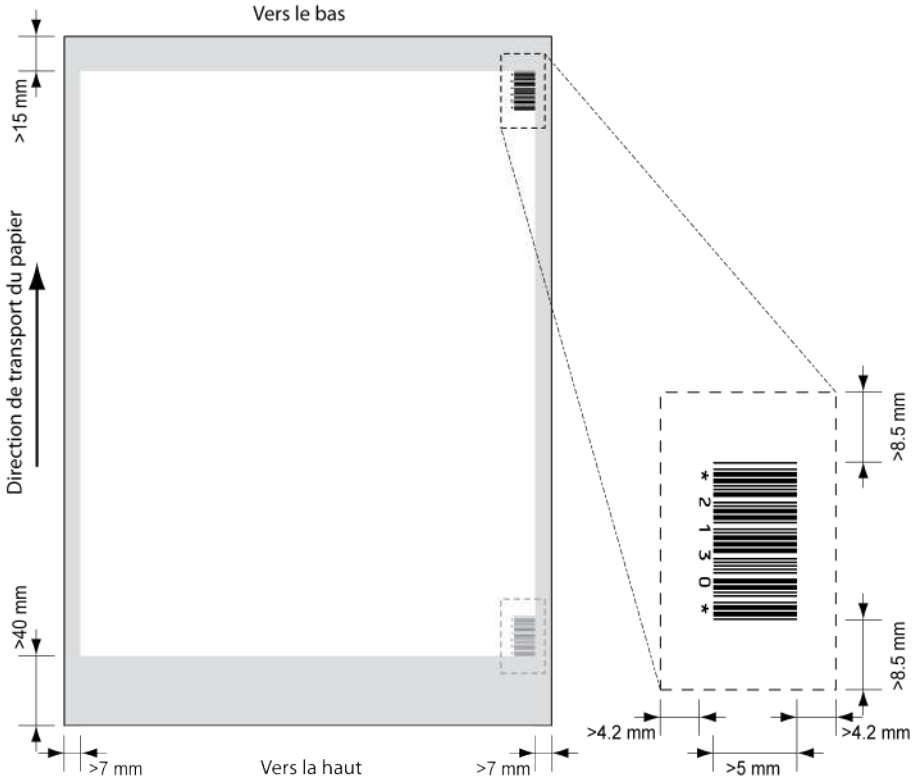

Épaisseur de ligne minimale d'une barre : 0,25 mm (0,01 pouce)

Rapport d'épaisseur entre les barres larges et les barres fines : 2.2

La zone blanche de l'image indique les limites d'impression du code.

Types de licence BCR

Deux types de licence BCR existent :

- Basique
- Avancée

Licence BCR basique

La licence BCR basique offre les fonctions suivantes :

- Page N sur M : tant que N est inférieur à M, le jeu de documents n'est pas terminé. Dès que N=M, le jeu de documents est terminé et est inséré dans une enveloppe.
- Insérer/Accumuler : permet de définir à quel moment le jeu de documents est terminé et doit être inséré dans une enveloppe.
- ID client : le code-barres utilise l'ID client pour délimiter un jeu. Cette sélection est uniquement possible en lecture inverse. Lorsque l'ID change, le jeu est inséré.

Les codes-barres sont obligatoires pour l'accumulation et l'insertion.

Licence BCR avancée

La licence BCR avancée offre les fonctions suivantes :

- Fonctions basiques (page N sur M, Insérer/Accumuler, ID client)
- Séquence feuille : chaque feuille possède un numéro, quel que soit le jeu de documents auquel elle appartient. S'il manque une feuille, une erreur est générée.
- Séquence groupe : chaque document d'un jeu possède un même numéro de groupe. S'il manque un jeu de documents, une erreur est générée.
- Alimentation sélective : si le système lit la commande, un encart est ajouté au jeu à partir de l'alimenteur d'encarts. Cette fonction est imprimée sur la dernière feuille du jeu.
- Dévier (Dévier et continuer) : le jeu est dévié et le système poursuit le traitement.
- Arrêter (Dévier et arrêter) : le jeu est dévié et le système s'arrête et indique une erreur (VS:113 - Arrêt de la lecture - Marque d'arrêt lue).

Lecture d'une feuille de configuration (BCR uniquement)

Pour déterminer la définition de code d'une BCR, vous pouvez utiliser une feuille de configuration BCR.

Pour lire une feuille de configuration :

1. Dans le Menu superviseur, appuyez sur le bouton **[Lire feuille de configuration]**. Le menu Feuille de configuration de code-barres apparaît.

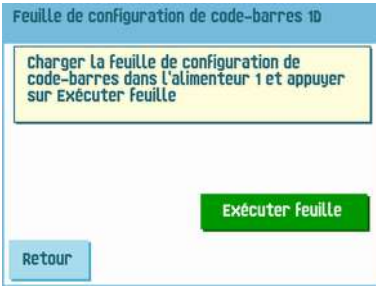

2. Chargez la feuille de configuration de code-barres dans l'alimenteur supérieur.
3. Appuyez sur le bouton **[Exécuter feuille]**. L'écran Réglages BCR apparaît.

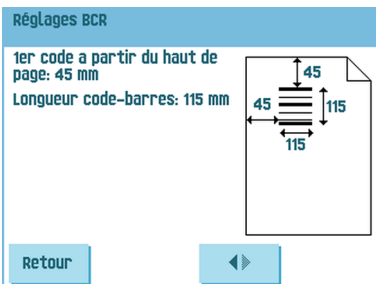
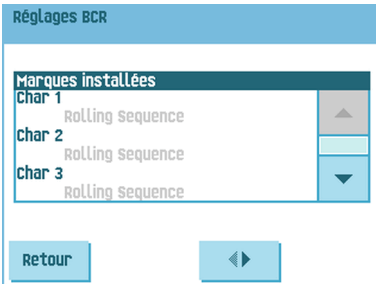

4. Dans l'écran Réglages BCR, assurez-vous que tous les réglages sont lus correctement. Notez que cet écran comporte deux parties. Les flèches situées au bas de l'écran permettent de se déplacer entre les deux parties de l'écran.
5. Appuyez sur le bouton **[Retour]** pour quitter le menu Réglages BCR.
6. Appuyez sur le bouton **[Enregistrer]** pour enregistrer les réglages BCR lus à partir de la feuille de configuration.



L'enregistrement de ces réglages modifie, en fonction du type de code choisi, la définition de code-barres pour les tâches qui utilisent 1D ou 2D BCR (le cas échéant).

Exécution d'un test BCR

Pour exécuter un test BCR :



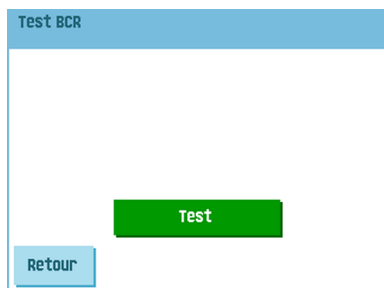

Avant d'exécuter un test BCR, sélectionnez une tâche qui utilise une lecture BCR.

1. Dans le Menu test, appuyez sur le bouton **[Test BCR]**. Le menu Test BCR s'affiche.



- Appuyez sur le bouton **[Test]** pour lancer le test BCR. Le test terminé, l'écran Résultat apparaît.



- Dans l'écran de résultats, évaluez les résultats du test.
Appuyez sur le bouton  pour afficher les infos BCR ou sur le bouton  pour faire défiler tous les codes BCR détectés pendant le test. Sélectionnez le code à utiliser pour la lecture.
 - Appuyez sur le bouton **[Retour]** pour revenir au menu Test BCR.
-

Description du code OMR

Position du code sur le document :

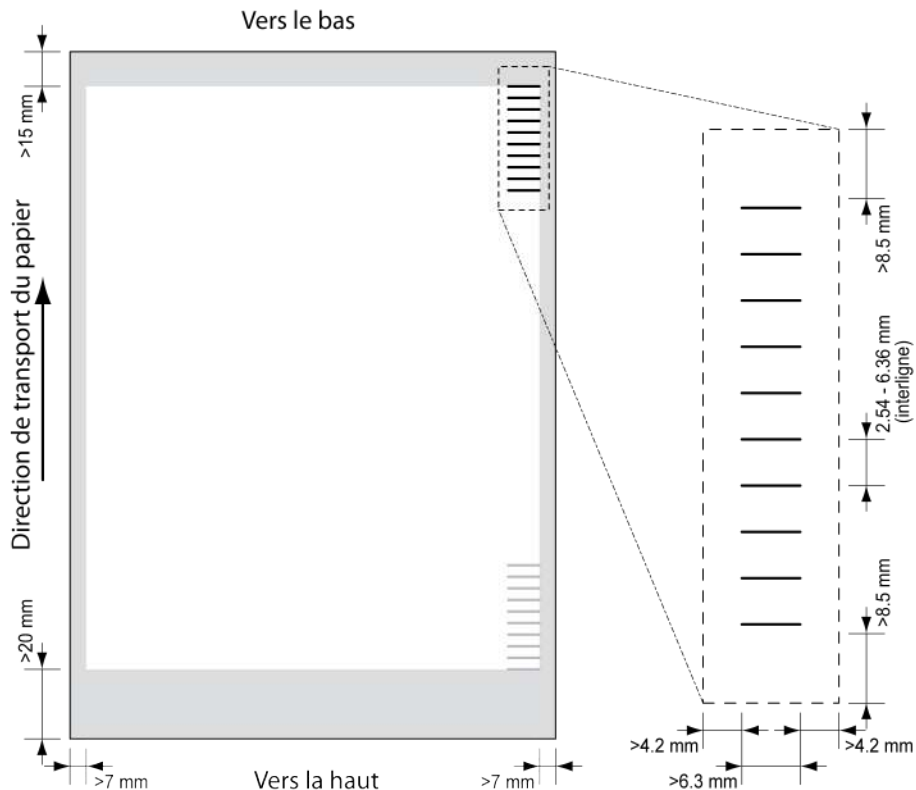

Épaisseur de ligne minimale d'une marque : 0,2 mm (0,008 pouce)

Par défaut, la première marque à partir du haut est fixée à : 100 mm (3,9 pouces). Ce paramètre est défini dans le menu Réglages tâches.

Le code doit présenter un nombre uniforme de marques sur chaque page.

La zone blanche de l'image indique les limites d'impression du code.

Types de licence OMR

Deux types de licence OMR existent :

- Basique
- Avancée

Licence OMR basique

La licence OMR basique offre les fonctions suivantes :

- Commencer marque : indique le début du code.
- Insérer/Accumuler : permet de définir à quel moment le jeu de documents est terminé et doit être inséré dans une enveloppe.
- Vérification parité : en ajoutant une marque de parité, le code de lecture peut être vérifié. La somme des marques doit être paire.
- Marque sécurité : utilisée comme une sécurité supplémentaire. Avec un papier en biais, la tête de lecture peut manquer une partie du code de lecture. Dans ces cas-là, la marque de sécurité n'est pas lue et le système affiche une erreur. La marque de sécurité indique également la fin du code de lecture. Cette marque doit toujours être imprimée sur le document, si elle fait partie de la définition du code.

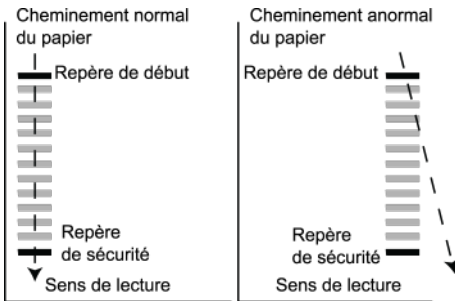

Le code minimum correspond à une seule marque sur une seule ligne (insertion).

Néanmoins, pour plus de fiabilité, il est recommandé d'utiliser au moins deux marques. La première ligne est la marque de départ. Une marque imprimée sur la deuxième ligne signifie une insertion. Une absence de marque sur la deuxième ligne indique une accumulation.



Dans certains cas, à la demande du client, la lecture des commandes de base peut être inversée par le service de maintenance. L'absence de marque est alors interprétée comme une commande d'insertion et la présence d'une marque comme une commande d'accumulation.

Licence OMR avancée

La licence OMR avancée offre les fonctions suivantes :

- Fonctions basiques (Début, Insérer, Parité, Sécurité)
- Dévier (Dévier et continuer) : le jeu est dévié et le système poursuit le traitement.
- Arrêter (Dévier et arrêter) : le jeu est dévié et le système s'arrête et indique une erreur (VS:113 - Arrêt de la lecture - Marque d'arrêt lue).
- Alimentation sélective : la machine alimente sélectivement un encart lorsqu'elle en reçoit l'ordre.
- Contrôle de séquence : les feuilles contenues dans un empileur peuvent accidentellement quitter une séquence ou être manquantes. Cette situation peut être détectée par le contrôle de séquence. Chaque feuille comporte un code binaire dans son code de lecture. Selon l'application, une, deux ou trois marques sont utilisées par le contrôle de séquence.

Remarques générales sur la reconnaissance optique de marques (OMR)

Remarques générales :

- Avec l'OMR, les marques doivent toujours être utilisées selon la séquence présentée dans l'illustration.

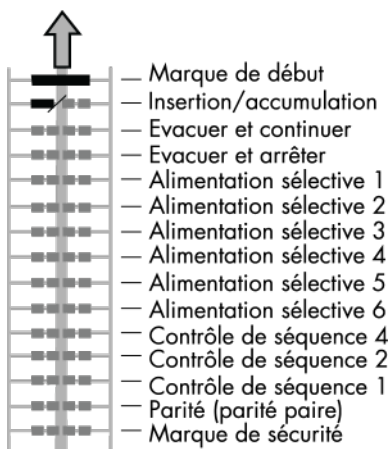

- Si une fonction est supprimée, les fonctions suivantes remontent d'une ligne.
- La définition des marques constitue un réglage de service.

Exemple de code OMR

L'illustration présente la légende de l'exemple suivant. Cet exemple illustre un jeu de 8 feuilles avec une alimentation sélective et trois marques de contrôle de séquence.

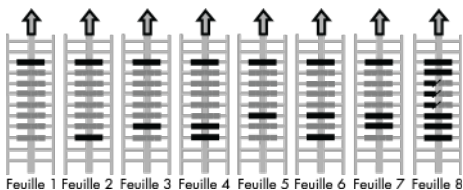

- La première position est utilisée pour la marque de départ qui doit être imprimée sur chaque feuille.
- La deuxième marque est utilisée pour la commande insertion/accumulation. Une marque imprimée désigne une insertion et l'absence de marque une accumulation. C'est pourquoi, la marque est imprimée sur la dernière feuille du jeu.
- La position 3 est réservée à l'alimentation sélective à partir de l'alimenteur d'encarts. Il convient d'imprimer une marque en position 3 en cas d'alimentation sélective à partir de l'alimenteur d'encarts. Les marques sont imprimées sur la dernière feuille du jeu.
- Les positions 4, 5 et 6 sont utilisées pour les marques de contrôle de séquence. Cet exemple illustre un contrôle de séquence de trois marques.

Exécution d'un test OMR

Pour exécuter un test OMR :



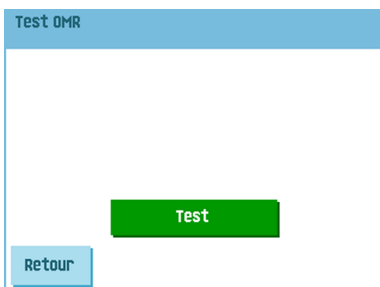

Avant d'exécuter un test OMR, sélectionnez une tâche qui utilise une lecture OMR.

1. Dans le Menu test, appuyez sur le bouton **[Test OMR]**. Le menu Test OMR s'affiche.

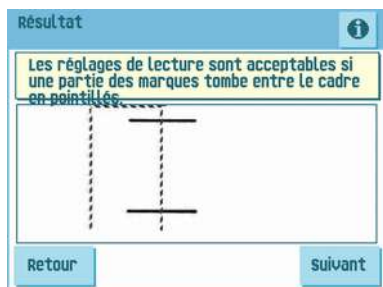

- Appuyez sur le bouton **[Test]** pour lancer le test OMR. Le test terminé, l'écran Résultat apparaît.



- Dans l'écran de résultats, évaluez les résultats du test.
Appuyez sur le bouton  pour afficher les infos OMR.
 - Appuyez sur le bouton **[Retour]** pour revenir au menu Test OMR.
-

8 Services en ligne

Services en ligne

Le système de pliage et d'insertion peut être équipé de Services en ligne. Cette option permet de connecter le système à un serveur central. Au cours de la connexion, des données sont téléchargées de et vers le système. Le système initie toujours la connexion, il n'est pas possible d'établir une connexion au système à partir de l'extérieur. Demandez à votre fournisseur si l'option est disponible.

Mise en marche des services en ligne

Pour mettre en marche les services en ligne :

1. Dans le Menu superviseur, sélectionnez **[Services en ligne]**.

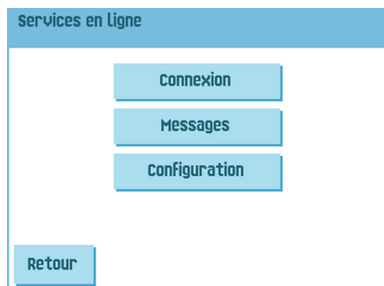

Le menu Services en ligne comporte les fonctions suivantes :

- Connexion : ouvre le menu Connexion pour établir une connexion à un serveur central et afficher l'historique des connexions (voir [Connexion au serveur](#) à la page 92).
- Messages : ouvre le menu Messages pour afficher les messages reçus (voir [Affichage des messages](#) à la page 93).
- Configuration : ouvre les menus de configuration pour modifier les réglages des services en ligne (voir [Menu de configuration](#) à la page 96).

2. Dans le Menu superviseur, sélectionnez **[Services en ligne]**.

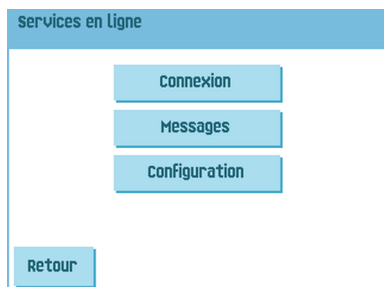

Le menu Services en ligne comporte les fonctions suivantes :

- Connexion : ouvre le menu Connexion pour établir une connexion à un serveur central et afficher l'historique des connexions (voir [Connexion au serveur](#) à la page 92).
- Messages : ouvre le menu Messages pour afficher les messages reçus (voir [Affichage des messages](#) à la page 93).
- Configuration : ouvre les menus de configuration pour modifier les réglages des services en ligne (voir [Menu de configuration](#) à la page 96).

Connexion au serveur

Le système établit une connexion à heures fixes. Il vous est possible de connecter manuellement le système au serveur.

Pour établir une connexion avec le serveur :

1. Appuyez sur **[Connexion]** dans le menu Services en ligne. L'écran tactile affiche le menu Connexion.



2. Appuyez sur **[Connecter]** pour connecter manuellement le système au serveur de services en ligne. Vous pouvez visualiser le statut de la connexion à l'écran. Le texte du bouton se modifie et devient Déconnecter.
3. Appuyez sur **[Déconnecter]** pour interrompre la connexion au serveur.

Le menu Connexion comporte les fonctions suivantes :

- Historique : ouvre le menu Historique qui permet d'afficher l'historique des connexions (voir [Affichage de l'historique](#) à la page 93).
- Nouveaux messages : ce bouton apparaît lorsque le système a reçu des nouveaux messages et ouvre le menu Messages (voir [Affichage des messages](#) à la page 93).

Affichage de l'historique

Le menu Historique affiche les précédentes connexions du système au serveur.

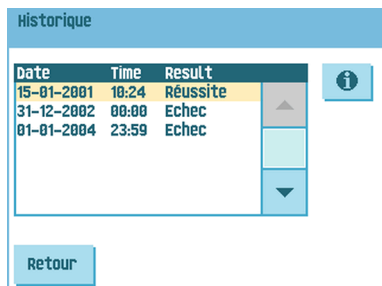

Pour afficher l'historique :

1. Appuyez sur les flèches pour sélectionner une connexion précédente.
2. Appuyez sur le bouton  pour afficher des informations sur l'ancienne connexion sélectionnée.

Affichage des messages

Lorsque vous appuyez sur Messages dans le menu Services en ligne, l'écran tactile affiche les messages reçus du serveur. Un message contient des informations sur une nouvelle tâche ou un nouveau logiciel, par exemple.



Pour afficher les messages :

1. Appuyez sur les flèches pour sélectionner un message.
S'il est possible d'installer une nouvelle tâche ou un nouveau logiciel, le bouton Continuer apparaît.
2. Appuyez sur le bouton  pour obtenir plus d'informations sur un message sélectionné.

Installation d'une nouvelle tâche ou d'un nouveau logiciel

Lorsque vous appuyez sur Messages dans le menu Services en ligne, l'écran tactile affiche les messages reçus du serveur.

S'il est possible d'installer une nouvelle tâche ou un nouveau logiciel, le bouton Continuer apparaît.



Pour installer une nouvelle tâche ou un nouveau logiciel :

1. Appuyez sur **[Continuer]**. Le menu Nouvelle tâche disponible ou Nouveau logiciel s'affiche.

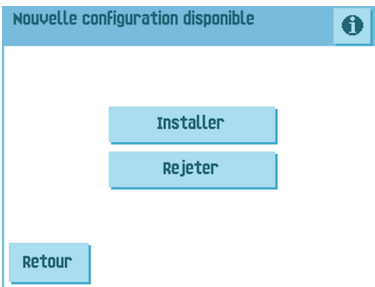

2. Appuyez sur le bouton  pour obtenir plus d'informations sur la nouvelle tâche ou le nouveau logiciel.

3. Appuyez sur **[Installer]** pour installer la nouvelle tâche ou le nouveau logiciel ou sur **[Rejeter]** pour la ou le rejeter. Lorsque vous appuyez sur **[Installer]**, un menu de confirmation s'ouvre :

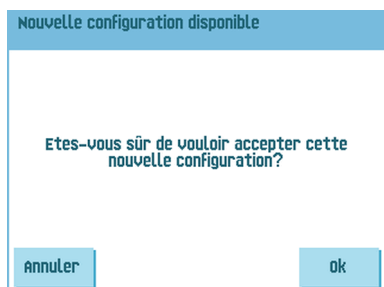

4. Pour une nouvelle tâche :
Sélectionnez un numéro de tâche disponible à l'aide des flèches (voir [Création d'une tâche](#) à la page 41).
et
Appuyez sur **[OK]** pour confirmer le numéro de tâche sélectionné ou appuyez sur Annuler pour revenir au menu Nouvelle tâche disponible.
 5. Pour un nouveau logiciel :
Appuyez sur **[OK]** pour confirmer l'installation ou sur **[Annuler]** pour revenir au menu Nouveau logiciel.
Après avoir confirmé l'installation de la nouvelle tâche ou du nouveau logiciel, le menu Message s'affiche.
-

Menu de configuration

Lorsque vous appuyez sur Configuration dans le menu Services en ligne, le menu de configuration s'ouvre. Utilisez ce menu pour modifier les réglages des services en ligne (OLS).

Configuration 1/2

Numéro de téléphone du serveur

Préfixe

Pays

Annuler ok

Configuration 2/2

Date

Heure

Détection tonalité

Volume du modem

Annuler ok

Le menu se compose de deux sous-menus comportant les fonctions suivantes :

- Numéro de téléphone du serveur : contactez votre fournisseur pour obtenir le numéro de téléphone du serveur OLS.
- Préfixe : utilisez cette fonction si vous devez composer un numéro ou une chaîne pour accéder à une ligne extérieure.
- Pays : pays à partir duquel vous composez le numéro.
- Date et heure : date et heure actuelles.
- Détection tonalité activée/désactivée : ce réglage est nécessaire si aucune tonalité n'est audible pendant l'établissement de la connexion. La valeur par défaut est activée. Ce réglage s'applique à certains systèmes de commutation PABX.
- Volume du modem : réglez le volume du modem.

Modification du numéro de téléphone

Pour modifier le numéro :

1. Appuyez sur le bouton  en regard du numéro de téléphone.

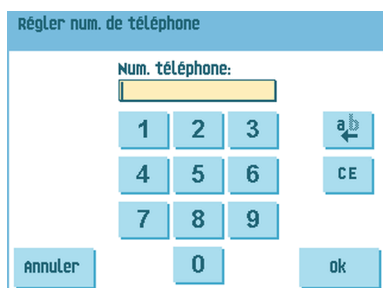

2. Saisissez le numéro de téléphone à l'aide du pavé numérique.
3. Appuyez sur **[OK]** pour confirmer le nouveau numéro.
4. Appuyez sur **[OK]** pour confirmer les réglages modifiés et quitter le menu de configuration.

Modification du préfixe

Pour modifier le préfixe :

1. Appuyez sur  en regard du préfixe.

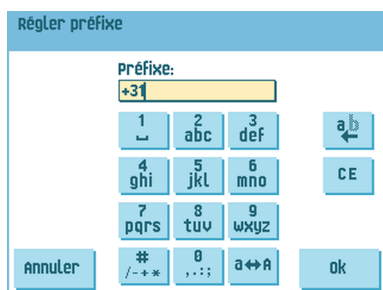

2. Saisissez le préfixe adéquat à l'aide du pavé numérique.
3. Appuyez sur **[OK]** pour confirmer le nouveau préfixe.
4. Appuyez sur **[OK]** pour confirmer les réglages modifiés et quitter le menu de configuration.

Sélection du pays

Pour sélectionner le pays à partir duquel vous composez le numéro :

1. Sélectionnez, à l'aide des flèches Haut et Bas, le pays à partir duquel vous composez le numéro.

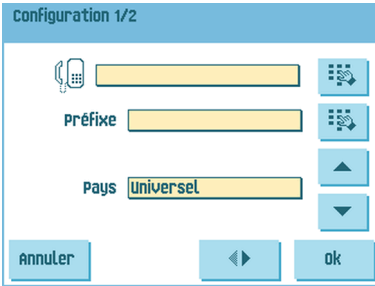

2. Appuyez sur **[OK]** pour confirmer les réglages modifiés et quitter le menu de configuration.

Saisie de la date et de l'heure

Pour saisir la date et l'heure actuelles :

1. Appuyez sur le bouton  en regard de la date/heure.

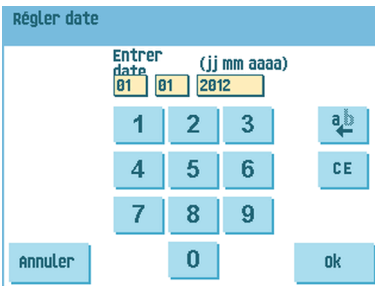

2. Saisissez la date et l'heure correctes à l'aide du pavé numérique.
3. Appuyez sur **[OK]** pour confirmer les nouvelles date et heure.
4. Appuyez sur **[OK]** pour confirmer les réglages modifiés et quitter le menu de configuration.

Réglage de la détection de tonalité

Pour activer ou désactiver la détection de la tonalité :

1. Appuyez sur le bouton  en regard de Détection tonalité pour activer ou désactiver la détection de la tonalité.

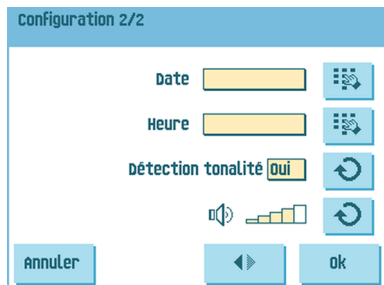

2. Appuyez sur **[OK]** pour confirmer les réglages modifiés et quitter le menu de configuration.

Réglage du volume du modem

Pour régler le volume du modem :

1. Appuyez sur le bouton  en regard du symbole de volume pour augmenter ou réduire le volume du modem. Ne réglez pas le volume à zéro car le son du modem est utile durant l'aide à distance.

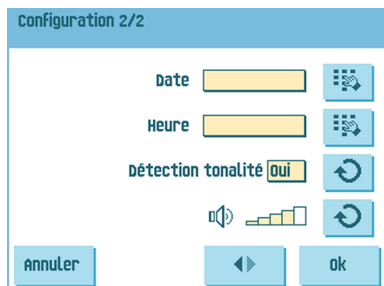

2. Appuyez sur **[OK]** pour confirmer les réglages modifiés et quitter le menu de configuration.

9 Entretien par l'utilisateur

Calendrier d'entretien

Débranchez l'appareil du secteur avant d'effectuer toute opération d'entretien.



L'utilisateur ne doit pas tenter d'entretenir l'appareil au-delà des consignes décrites dans le manuel d'utilisation. Toutes les autres opérations d'entretien doivent être effectuées uniquement par le personnel de maintenance qualifié. Veuillez prendre contact avec votre distributeur agréé.

Fréquence d'entretien	Maintenance
Quotidienne	<ul style="list-style-type: none">• Vérifiez les fonctions du système.• Maintenez le système en bon état de marche en ôtant la poussière, les résidus de papier, etc.
Hebdomadaire	<p>La machine est livrée avec un jeu supplémentaire de balais. Pour disposer systématiquement d'un jeu propre, il est recommandé de laisser tremper un jeu dans l'eau et d'utiliser l'autre jeu.</p> <ul style="list-style-type: none">• Nettoyez ou remplacez les balais de cachetage des enveloppes s'ils sont sales ou saturés (voir Nettoyage et remplacement des balais à la page 101).• Nettoyez ou remplacez le feutre humidifiant s'il est sale ou saturé (voir Remplacement du feutre humidifiant à la page 101).• Nettoyez les rouleaux d'alimentation et d'insertion conformément aux instructions de l'ingénieur de maintenance.
Si nécessaire	<p>Lorsque l'écran signale des capteurs empoussiérés ou obstrués, certains capteurs doivent être nettoyés. Après le nettoyage, calibrez systématiquement les photocellules (voir Réinitialisation des photocellules à la page 103).</p> <p>Pour les capteurs du chemin des enveloppes ou des documents, voir Nettoyage des capteurs du chemin des enveloppes ou des documents à la page 102.</p> <p>Pour les capteurs de sortie, voir Nettoyage des capteurs de sortie à la page 102.</p>

Nettoyage et remplacement des balais

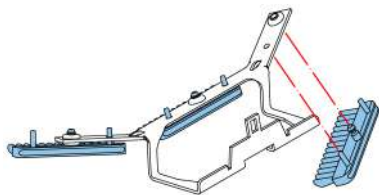

Lorsque les balais de cachetage des enveloppes sont sales ou saturés, nettoyez-les ou remplacez-les en procédant comme suit :

1. Humidifiez les nouveaux balais dans de l'eau.
 2. Retirez les balais un par un en les ôtant du porte-balais.
 3. Remplacez les balais. Veillez à ce que les tenons sur les brosses s'adaptent aux trous correspondants dans le porte-balais.
-

Remplacement ou nettoyage du feutre humidifiant

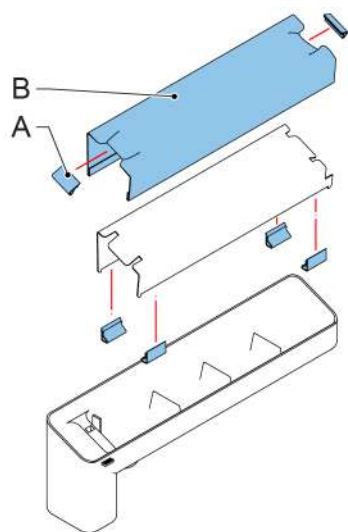

Nettoyez ou remplacez le feutre humidifiant s'il est sale ou saturé. Procédez de la manière suivante :

1. Retirez le réservoir de liquide de cachetage du système.
 2. Retirez le capot pour accéder au feutre humidifiant B.
 3. Ôtez les attaches A pour retirer le feutre humidifiant.
 4. Nettoyez ou remplacez le feutre.
-

Nettoyage des capteurs du chemin des enveloppes ou des documents

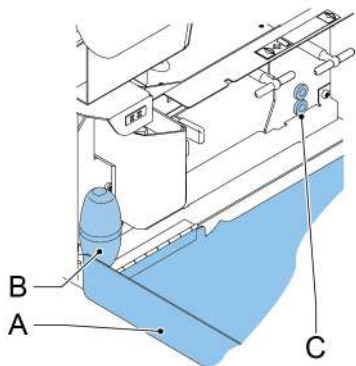

Lorsque l'écran signale des capteurs empoussiérés ou obstrués dans le chemin des enveloppes ou des documents, nettoyez-les en procédant comme suit :

1. Ouvrez le capot latéral A.
2. Placez le soufflet B dans la prise d'air supérieure C et pressez-le fermement plusieurs fois pour déloger la poussière du capteur du chemin des documents.
3. Placez le soufflet dans la prise d'air inférieure et pressez-le fermement plusieurs fois pour déloger la poussière du capteur du chemin des enveloppes.
4. Calibrez les photocellules (voir [Réinitialisation des photocellules](#) à la page 103).

Nettoyage des capteurs de sortie

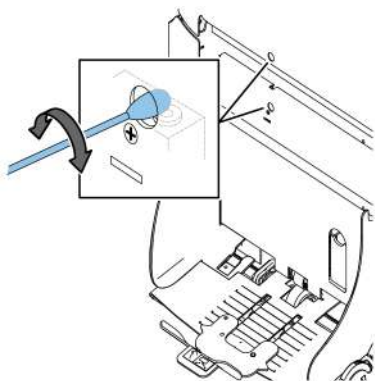

Pour nettoyer les capteurs de sortie :

1. Pour nettoyer le capteur de sortie inférieur, faites tourner un coton-tige légèrement humidifié dans le trou du bas.

2. Pour nettoyer le capteur de sortie supérieur, faites tourner un coton-tige légèrement humidifié dans le trou du haut.
3. Calibrez les photocellules (voir [Réinitialisation des photocellules](#) à la page 103).

Réinitialisation des photocellules

Pour calibrer toutes les photocellules :

1. Dans le Menu test, appuyez sur le bouton **[Réinitialiser photocellules]**. Le menu Calibrer photocellules apparaît.



2. Retirez l'ensemble des documents et des enveloppes et fermez tous les capots avant de démarrer le calibrage.
3. Dans le menu Calibrer photocellules, appuyez sur le bouton **[Cal.]**. Le calibrage terminé, le système revient au menu Calibrer photocellules.

10 Détection d'erreurs

Messages d'erreur

Lorsqu'une erreur se produit, l'écran affiche les informations suivantes :

- Une indication de la zone dans laquelle l'erreur s'est produite
- Une description de l'erreur
- Une solution proposée (derrière le doigt pointé)

Appuyez sur le bouton  pour afficher de plus amples informations concernant l'erreur et les actions possibles à entreprendre pour éviter que l'erreur ne se reproduise.

Après avoir résolu le problème, appuyez sur **[Reset]** pour réinitialiser l'erreur (l'écran d'erreur disparaît).

Erreurs particulières

- Erreurs de lecture (lorsque la fonction de lecture est activée)
Le jeu de documents est dévié. L'utilisateur doit retirer le jeu de documents et terminer la tâche manuellement !
- Erreurs techniques
Un message s'affiche à l'écran. L'erreur ne peut pas être résolue par l'utilisateur. Veuillez appeler le support technique pour obtenir une assistance.

Écran d'avertissement

Lors de l'ouverture d'un capot, l'écran affiche un avertissement avec le message Capot ouvert et la solution suggérée Fermer capot.

Résolution des brouillages

Des brouillages peuvent se produire dans les zones suivantes :

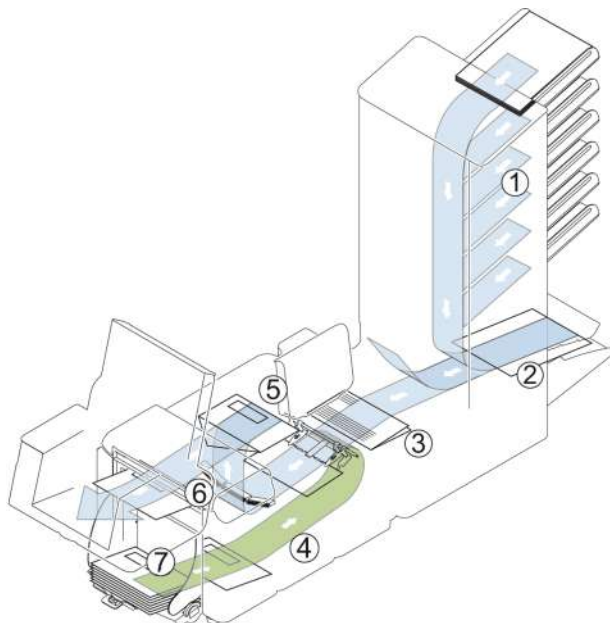

1. Zone flexFeed
2. Zone d'assemblage
3. Zone powerFold
4. Chemin enveloppe inférieur
5. Zone d'humectage et d'insertion
6. Zone de cachetage et de sortie
7. Trémie d'enveloppes

Pour résoudre les brouillages, six sections du système peuvent être ouvertes :

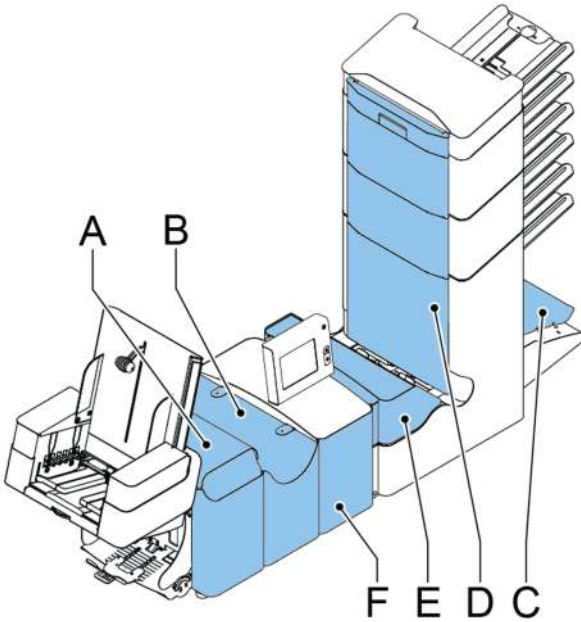

A - le capot loco, pour atteindre la zone de cachetage et de sortie

B - le capot de l'inséreuse, pour atteindre la zone d'humectage et d'insertion

C - le bras de l'assembleuse, pour atteindre la zone d'assemblage

D - le capot de transport vertical, pour atteindre la zone d'alimentation et de transport vertical

E - le capot powerFold, pour atteindre la zone de pliage

F - le capot latéral, pour atteindre le chemin enveloppe inférieur

Zone de sortie, de cachetage et d'insertion

Si un bouchage se produit dans cette zone, retirez les documents comme suit :

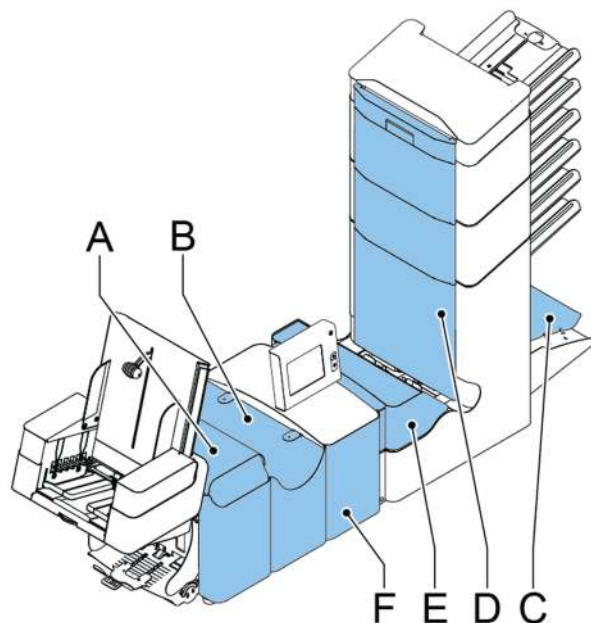

1. Ouvrez le capot latéral F.
 2. Actionnez le levier de verrouillage de la loco et soulevez la loco en position verticale.
 3. Enlevez tous les documents.
 4. Fermez le capot latéral.
 5. Abaissez la loco et le capot de l'inséreuse.
 6. Appuyez sur le bouton **[RAZ]** pour réinitialiser l'erreur et relancer la tâche.
-

Trémie d'enveloppes

Si une enveloppe se coince dans cette zone, retirez-la comme suit :

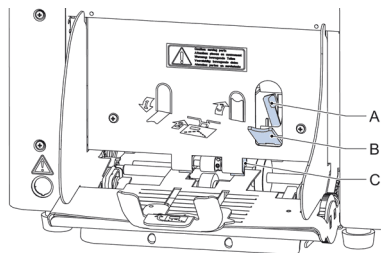

1. Tirez le petit levier **B** vers le bas. Les broches **C** descendent.
2. Poussez le levier **A** vers la droite et maintenez-le. Les broches **C** montent.
3. Retirez l'enveloppe coincée.
4. Relâchez le levier **A**.
5. Assurez-vous que le réglage de la séparation est correct (voir [Chargement des enveloppes](#) à la page 20).
6. Remettez le levier **B** dans sa position initiale.
7. Appuyez sur le bouton **[RAZ]** pour réinitialiser l'erreur et relancer la tâche.

Chemin d'enveloppes inférieur

Si un incident se produit dans le chemin d'enveloppes inférieur, retirez les enveloppes comme suit :

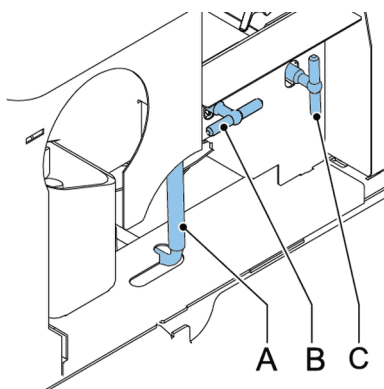

Si nécessaire, les enveloppes et les documents peuvent être transportés manuellement vers l'inséreuse ou le chemin enveloppe inférieur au moyen de la poignée **C**. Pour transporter manuellement un document inséré, tournez la poignée **B**.

1. Ouvrez le capot latéral.

2. Abaissez la poignée bleue **A**.
3. Retirez la ou les enveloppes(s) du chemin enveloppe inférieur.
4. Fermez le capot latéral.
5. Appuyez sur le bouton **[RAZ]** pour réinitialiser l'erreur et relancer la tâche.

PowerFold

Si un bourrage se produit dans le powerFold, retirez les documents du powerFold comme suit :

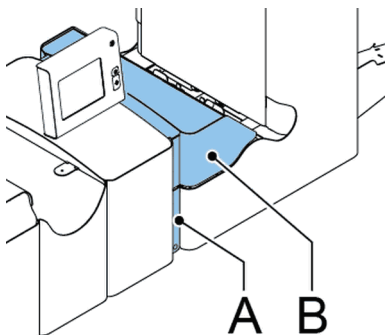

1. Poussez l'extrémité inférieure de la poignée de verrouillage **A** pour ouvrir le capot powerFold **B**.
2. Retirez les documents du powerFold.



Si nécessaire, utilisez la broche fournie pour tourner les rouleaux. La broche se trouve dans le sac de pièces détachées. N'oubliez pas de retirer la broche après utilisation.

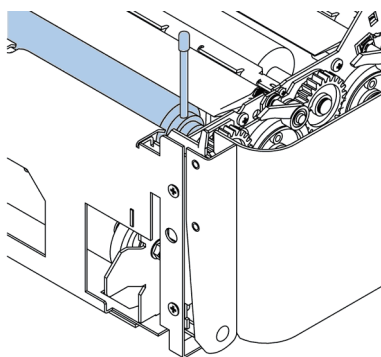

3. Fermez le capot du powerFold.
4. Appuyez sur le bouton **[RAZ]** pour réinitialiser l'erreur et relancer la tâche.

FlexFeed

Si un bouchage se produit dans le flexFeed, retirez les documents du flexFeed comme suit :

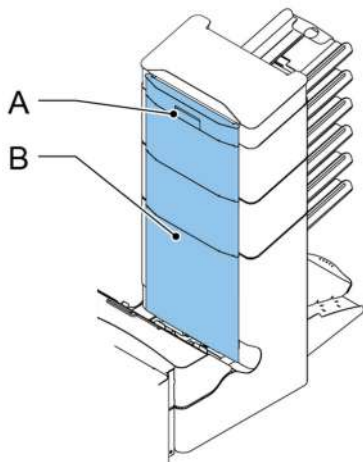

1. Tirez la poignée verticale de transport **A** vers le haut pour ouvrir le capot de transport vertical **B**.
2. Retirez les documents.
3. Fermez le capot de transport vertical **B**.
4. Appuyez sur le bouton **[RAZ]** pour réinitialiser l'erreur et relancer la tâche.

Zone d'assemblage

Si un bouchage se produit dans zone d'assemblage, retirez les documents de la zone d'assemblage comme suit :

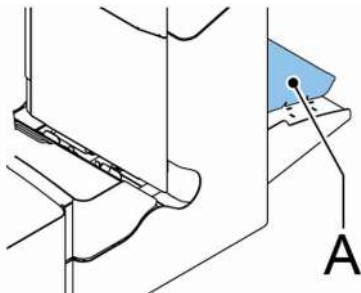

1. Soulevez et maintenez le bras de l'assembleuse **A**.

2. Retirez les documents.
3. Baissez le bras de l'assembleuse.
4. Appuyez sur le bouton **[RAZ]** pour réinitialiser l'erreur et relancer la tâche.

Recherche des pannes par l'utilisateur

Pour résoudre des problèmes :

1. Notez l'erreur.
2. Essayez de résoudre le problème en consultant le tableau de recherche des pannes.
3. Pour vérifier le bon fonctionnement du système, mettez l'inséreuse hors puis sous tension.
4. Si l'erreur persiste, appelez votre service de maintenance.



Lorsque vous appelez le service de maintenance, celui-ci vous invite à indiquer le dernier message d'erreur ainsi que la version logicielle installée. Pour déterminer la version du logiciel, voir Affichage des infos système et des versions du logiciel.

Tableau de recherche des pannes

Symptôme	Cause possible	Solution	Référence
Le système ne démarre pas après mise sous tension.	Le système n'est pas branché sur le secteur.	Branchez le système sur le secteur.	-
	Le fusible a sauté.	Remplacez le fusible sous l'interrupteur d'alimentation.	-
	Un capot est ouvert.	Fermez les capots.	-

Le système s'arrête avec une enveloppe en position d'insertion (rabat non ouvert).	Les enveloppes empilées sont renversées dans la trémie.	Vérifiez les réglages d'alimentation des enveloppes. Placez les enveloppes correctement dans la trémie.	Chargement des enveloppes à la page 20
	Le rabat de l'enveloppe colle.	Stockez les enveloppes conformément aux caractéristiques.	Réglages des enveloppes à la page 51
	Le type d'enveloppe utilisé est erroné (non conforme aux caractéristiques ou aux réglages des tâches).	Changez les enveloppes suivant les caractéristiques.	Réglages des enveloppes à la page 51
Les enveloppes sont prises en double.	La séparation des enveloppes n'est pas réglée correctement.	Réglez la séparation des enveloppes.	Chargement des enveloppes à la page 20
	Les enveloppes ne sont pas correctement placées dans la trémie.	Vérifiez et remplacez-les si nécessaire.	Chargement des enveloppes à la page 20
L'enveloppe s'arrête de travers.	Les guides latéraux de la trémie d'enveloppes sont trop larges.	Vérifiez les guides latéraux et réglez-les si nécessaire.	Chargement des enveloppes à la page 20
L'alimentation des enveloppes s'effectue de manière irrégulière.	La trémie est pratiquement vide.	Remplissez la trémie.	Chargement des enveloppes à la page 20
	Le réglage de la séparation est trop étroit.	Réglez la séparation des enveloppes.	Chargement des enveloppes à la page 20
	Le réglage des guides latéraux est trop étroit.	Vérifiez les guides latéraux et réglez-les si nécessaire.	Chargement des enveloppes à la page 20
	Le support des enveloppes n'est pas positionné correctement.	Repositionnez le support des enveloppes.	Chargement des enveloppes à la page 20

La patte de l'enveloppe est froissée et parfois fermée.	L'enveloppe ne correspond pas aux caractéristiques.	Vérifiez les caractéristiques et changez les enveloppes si nécessaire.	Vérification de la position d'insertion à la page 40
	Le rabat colle.	Stockez les enveloppes conformément aux caractéristiques.	Vérification de la position d'insertion à la page 40
	Le rabat est gondolé.	Les enveloppes ont été mal stockées ou mal fabriquées.	Vérification de la position d'insertion à la page 40
	Le réglage de la séparation est trop étroit.	Réglez la séparation des enveloppes.	Chargement des enveloppes à la page 20
Les guides sont placés au-dessus de l'enveloppe.	Le réglage des guides est trop loin dans l'enveloppe.	Vérifiez la position des guides et réglez-la si nécessaire.	Réglage des guides d'insertion des enveloppes à la page 39
	L'enveloppe s'arrête trop tôt.	Vérifiez la position d'arrêt de l'enveloppe et réglez-la si nécessaire.	Vérification de la position d'insertion à la page 40
Le système s'arrête au moment de l'insertion (incident au point d'insertion).	Les guides ne sont pas correctement réglés.	Vérifiez la position des guides et réglez-la si nécessaire.	Réglage des guides d'insertion des enveloppes à la page 39
	Les documents insérés sont trop longs pour l'enveloppe utilisée.	Vérifiez les réglages des plis.	Réglages des plis à la page 54
	L'ouverture de l'enveloppe est incorrecte.	Vérifiez les caractéristiques de l'enveloppe.	Vérification de la position d'insertion à la page 40
	L'enveloppe est collée à l'intérieur.	Éliminez les enveloppes défectueuses.	-
	La fenêtre n'est pas collée correctement.	Éliminez les enveloppes défectueuses.	-

Les pattes ne sont pas suffisamment mouillées.	Le niveau d'eau est bas.	Vérifiez le niveau d'eau, remplissez-le si nécessaire.	Remplissage du réservoir de liquide de cachetage à la page 23
	Les balais sont secs.	Vérifiez les balais, remplacez-les, si nécessaire, par le jeu humidifié supplémentaire.	Calendrier d'entretien à la page 100
	Les balais sont sales.	Vérifiez les balais et nettoyez-les si nécessaire.	Calendrier d'entretien à la page 100
	Le feutre humidifiant est sec.	Vérifiez le feutre humidifiant, remplissez le bac d'eau si nécessaire.	Remplissage du réservoir de liquide de cachetage à la page 23
	Le feutre humidifiant est sale.	Vérifiez le feutre humidifiant et nettoyez-le si nécessaire.	Calendrier d'entretien à la page 100
	Les balais sont usés.	Remplacez les balais.	Calendrier d'entretien à la page 100
	Le feutre humidifiant est usé.	Remplacez le feutre humidifiant.	Calendrier d'entretien à la page 100
L'enveloppe n'est pas systématiquement éjectée de la cache-teuse.	Les documents insérés sont trop grands.	Vérifiez les réglages des plis et ajustez-les si nécessaire.	Réglages des plis à la page 54
	Les documents ne sont pas suffisamment insérés.	Vérifiez le réglage de la position d'arrêt de l'enveloppe et des guides.	Vérification de la position d'insertion à la page 40
	La zone de cachetage est sale.	Nettoyez la zone de cachetage.	Calendrier d'entretien à la page 100

Aucun document n'est alimenté.	L'alimenteur est vide.	Remplissez l'alimenteur.	Approvisionnement du bac d'alimentation des documents à la page 19
	Le réglage de la séparation est trop large/trop étroit.	Réglez la séparation.	Réglage de la séparation des documents à la page 35
	Le réglage des guides latéraux est trop étroit.	Réglez les guides latéraux.	Réglage des guides latéraux à la page 17
Les documents sont alimentés de travers.	Le réglage des guides latéraux est trop large.	Réglez les guides latéraux.	Réglage des guides latéraux à la page 17
Les documents sont acheminés en double.	Le réglage de la séparation est trop large.	Réglez la séparation.	Réglage de la séparation des documents à la page 35
Le jeu de documents n'est pas correctement inséré.	La position d'insertion n'est pas correcte.	Vérifiez la position d'insertion	Vérification de la position d'insertion à la page 40
	Les guides d'insertion ne sont pas positionnés correctement.	Vérifiez la position des guides d'insertion	Réglage des guides d'insertion des enveloppes à la page 39
L'adresse n'est pas lisible dans la fenêtre.	La position de l'adresse n'est pas définie correctement.	Vérifiez la position de l'adresse.	Réglage de la position de l'adresse à la page 38

11 Caractéristiques

Caractéristiques techniques

Modèle	DS-85, M8500, FPi 5600, FD6404
Type	Inséreuse pour utilisation de bureau moyenne.
Vitesse max. théorique vitesse	4 000 insertions par heure, selon l'application
Consommation électrique	100 V CA/50 Hz/3,0 A 115 V CA/50/60 Hz/3,0 A 230 V CA/50 Hz/1,5 A
Tolérance de tension	100 V : +6 %/-10 % 115 V : +6 %/-10 % 230 V : +10% / -10%
Fusible	100/115 V CA : T 5 A, 125 V Décalage 5 A, courant assigné, 125 V 230 V CA : T 2,5 Ah, 250 V Décalage 2,5 A, courant assigné, pouvoir de coupure élevé, 250 V
Certifications	Certificat CEM conforme à la directive CEM. Certificat FCC conforme au Titre 47 CFR, alinéa 15 Certification OC conforme à la norme CEI 60950-1 UL Listed I.T.E. (Information Technology Equipment) conforme à la norme UL-CEI 60950-1, dossier E153801 Conforme à la norme NEN-EN-CEI 60950-1 et dérivés
Niveau de bruit	<66 dBA (conformément à la norme ISO 11202)
Température de fonctionnement	10 °C à 40 °C (50 °F à 104 °F)

Capacité de la trémie et alimentateur des documents

Trémie d'enveloppes	325 enveloppe (80 g/m ²)
Magasin d'alimentation des documents	325 feuilles (80 g/m ²)
Alimentateur Document Haute Capacité	725 feuilles (80 g/m ²)

Dimensions de la configuration

	2 stations	3/4 stations	5/6 stations
Hauteur	570 mm (22,4 pouces)	745 mm (29,3 pouces)	920 mm (36,2 pouces)
Largeur	420 mm (16,5 pouces)	420 mm (16,5 pouces)	420 mm (16,5 pouces)
Longueur*	1340 mm (52,8 pouces)	1340 mm (52,8 pouces)	1340 mm (52,8 pouces)
Poids	88,5 kg (195 lbs)	96 kg (211 lbs)	110 kg (242 lbs)

*Longueur :

- avec plateau receveur 1590 mm/62,6 pouces
- avec sortie latérale 1440 mm/56,7 pouces
- avec empileur 1840 mm/72,4 pouces

Caractéristiques des documents et de l'insertion

Qualité de papier	60 g/m ² (15 lb bond) minimum 250 g/m ² (62,5 lb bond) maximum, en cas de pliage 17 g/m ² (42,5 lb bond) max. Livrets d'une épaisseur allant jusqu'à 2 mm (0,08 pouce), en fonction de la rigidité
Format de papier	Largeur minimale : 130 mm (5,1 pouces) Largeur maximale : 242 mm (9,5 pouces), 230 mm (9,1 pouces) en cas de pliage Longueur minimale : 90 mm (3,5 pouces) Longueur maximale : 356 mm (14 pouces)
Capacité de pliage	Pli en V : 10 feuilles (80 g/m ² max.) Pli en C/pli en Z : 8 feuilles (80 g/m ² max.) Pli double V : 4 feuilles (80 g/m ² max.)
Formats d'enveloppe	Enveloppe-réponse standard
Qualité d'enveloppe	80 g/m ² (20 lb bond) minimum 120 g/m ² (30 lb bond) maximum

Caractéristiques des enveloppes et des jeux de documents

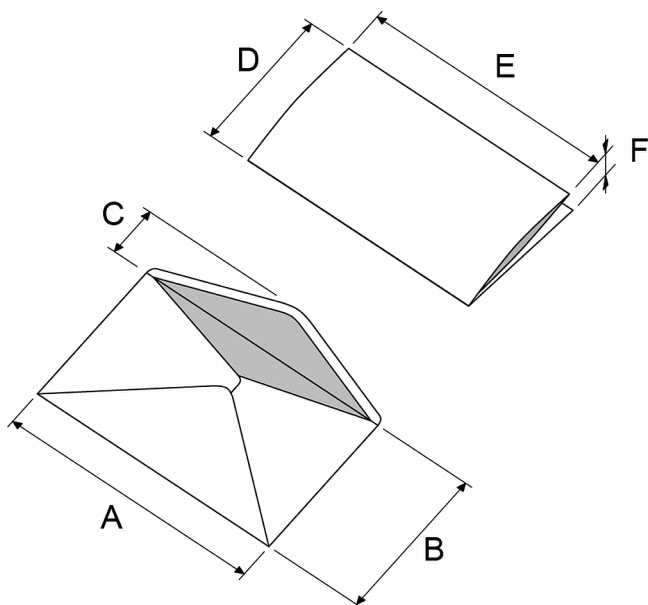

	A	B	C	D	E	F	G
Format minimal	160 mm 6.3"	90 mm 3.5"	32 mm 1.25"	10 mm 0.4"	-	84 mm 3.3"	60 g/m ²
Format maximal	248 mm 9.7"	162 mm 6.38"	B-32 B-1,25	75 mm 2.9"	A-12* A-0,47**	B-6 B-0,2	2,5 mm 0.1"

* Livrets d'une épaisseur allant jusqu'à 2 mm (0,08 pouce), en fonction de la rigidité

** Lorsque l'insertion est supérieure à 1 mm (0,04 pouce) : A-15 mm/A-0,6 pouce

Remarques :

- Les caractéristiques de l'équipement requis pour traiter le papier sont souvent plus larges que les enveloppes et les documents traités. L'état des documents traités limite les conditions environnementales spécifiées.
- Il est recommandé de stocker les documents à traiter à une température de 20 °C (68 F) et à un taux d'humidité relative de 50 %. En cas de différence de température

entre la zone de stockage et la zone de cachetage, les documents doivent être stockés près de la machine au moins 24 heures avant utilisation.

- Le papier autocopiant peut accélérer l'usure des pièces en caoutchouc. Le caoutchouc utilisé dans cette machine offre la meilleure résistance au papier Wiggins Teape.

Caractéristiques techniques du maxiFeeder

Modèle	Modèle MF-1
Type	Alimenteur haute capacité
Vitesse max. théorique vitesse	Voir Caractéristiques techniques à la page 116
Consommation électrique	Basse tension fournie par le système d'insertion.
Certifications	Certificat CEM conforme à la directive CEM. Certificat FCC conforme au Titre 47 CFR, alinéa 15. UL Listed I.T.E. (Information Technology Equipment), conforme UL-IEC 60950-1, dossier : E153801. Conforme à la norme NEN-EN-CEI 60950-1 et dérivés
Hauteur	210 mm (8,3 pouces)
Largeur	285 mm (11,2 pouces)
Longueur	425 mm (16,7 pouces)
Poids	5,05 kg (11,1 lbs)
Niveau de bruit	Voir Caractéristiques techniques à la page 116
Température de fonctionnement	10 °C à 40 °C (50 °F à 104 °F)
Humidité	30%-80%
Capacité du bac d'alimentation	1200 pages A4 80 gr. 320 x enveloppes-réponses
Caractéristiques de l'insertion de documents/d'enveloppes-réponses	Voir Caractéristiques des documents à la page 118 et Caractéristiques des enveloppes à la page 119.

Caractéristiques techniques de l'empileur vertical haute capacité

Modèle	HCVS-1
Type	Empileur vertical haute capacité. Convient à tous les jeux de courriers comprenant au moins une enveloppe de 80 g et un document plié de 80 g.
Consommation électrique	Basse tension fournie par le système d'insertion.
Certifications	Certificat CEM conforme à la directive CEM. Certificat FCC conforme au Titre 47 CFR, alinéa 15. UL Listed I.T.E. (Information Technology Equipment), conforme UL-IEC 60950-1, dossier : E153801. Conforme à la norme NEN-EN-CEI 60950-1 et dérivés
Hauteur	550 mm (21,7 pouces)
Largeur	440 mm (17,3 pouces)
Longueur	360 mm (14,2 pouces)
Poids	12 kg (26,5 lbs)
Niveau de bruit	Voir Caractéristiques techniques à la page 116
Température de fonctionnement	10 °C à 40 °C (50 °F à 104 °F)
Humidité	30%-80%
Capacité de l'empileur	325 enveloppes, en fonction de l'application.

12 Terminologie

Glossaire

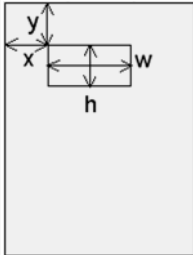
Terme	Description
Porte-adresse	Le porte-adresse est le document qui porte l'adresse de la personne à qui est destiné le courrier. L'adresse doit rester visible même si des encarts sont ajoutés et que le jeu de documents est plié. Le type de pli et l'enveloppe utilisés doivent garantir la visibilité de l'adresse derrière la fenêtre de l'enveloppe. Dans le cas de publipostages personnalisés, un porte-adresse est toujours présent dans la mesure où l'impression sur l'enveloppe n'est pas prise en charge. Un seul porte-adresse est normalement présent.
Position de l'adresse	 <p>Position de l'adresse sur le porte-adresse, à partir du coin supérieur gauche. La position de l'adresse se compose d'une coordonnée x horizontale, d'une coordonnée y verticale, d'une largeur w horizontale et d'une hauteur h verticale.</p>
Automatique	Fonction d'un système d'insertion permettant de déterminer automatiquement les réglages de la tâche en mesurant la taille des documents et des enveloppes. Dans le cadre de ce processus, une feuille est prise à partir de chaque alimenteur chargé. Le type de pli est ensuite déterminé sur la base de la longueur maximale du document (qui est aussi la longueur du jeu de documents) et de la longueur de l'enveloppe.
Tâche automatique	Tâche créée avec la fonctionnalité Automatique.
Lecture de codes-barres (BCR)	La lecture de codes-barres permet de lire et d'interpréter les codes-barres imprimés. Les codes donnent des informations au système d'insertion sur la manière de composer et de traiter un jeu de documents.

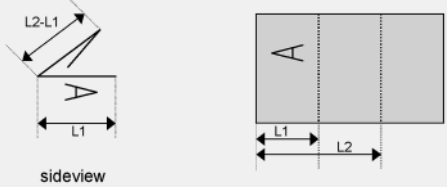
Enveloppe-réponse (BRE)	Enveloppe incluse dans les publipostages et qui peut être utilisée par le destinataire pour répondre au courrier.
Pli en C	<p>Type de pli où un jeu de documents est plié deux fois et où les parties pliées sont disposées l'une sur l'autre. Ce pli est illustré ci-dessous.</p>  <p>La position des deux plis est réglable. Synonyme : Pli lettre.</p>
Effacer	Fonction d'un système d'insertion par laquelle tous les courriers en cours sont terminés et le chemin du document vidé.
Convoyeur empileur	Empile les enveloppes remplies.
Courrier quotidien	Capacité d'un système d'insertion à permettre l'insertion manuelle de courriers, l'un après l'autre, dans le système, lesquels sont ensuite insérés dans une enveloppe. Facultativement, suivant les réglages, il est possible d'ajouter des encarts supplémentaires et de plier les courriers. Cette fonction est destinée à de petites quantités de courriers qui peuvent avoir une composition différente.
Document	Un document est un des éléments d'un courrier. Il peut se composer d'une ou de plusieurs feuilles. Les documents peuvent être subdivisés en porte-adresses et encarts. Un publipostage personnalisé doit systématiquement comporter un porte-adresse ainsi qu'un nombre optionnel d'encarts.
Jeu de documents	Le jeu de documents est l'ensemble physique du porte-adresse et des encarts qui sont en production dans le système d'insertion. Le jeu de documents est terminé au cours de la production et doit être inséré dans l'enveloppe. Le nombre d'encarts peut aller de 0 à la limite fixée par le nombre d'alimenteurs disponibles. Dès que le jeu de documents a été inséré dans une enveloppe, il est appelé courrier.

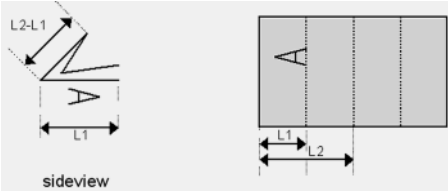
Détection de double document (DFC)	La détection de double document est mise en œuvre par le capteur qui mesure l'épaisseur d'une feuille pour vérifier si le système d'insertion ne prend pas accidentellement plus de feuilles que prévu. Les capteurs DFC sont présents sur les alimenteurs (détection double feuille). Les DFC présents sur les systèmes d'insertion Neopost opèrent des mesures relatives, ce qui signifie qu'ils nécessitent un cycle pour déterminer l'épaisseur d'une feuille. La longueur du document est également mesurée afin de détecter les feuilles qui se chevauchent partiellement.
Double pli parallèle	Voir Pli double V.
Pli double V	Le Pli double V est un type de pli où le document est d'abord plié à mi-hauteur et où l'ensemble plié résultant est également plié à mi-hauteur. Ce pli est illustré ci-dessous.  La position des deux plis est réglable. Synonyme : double pli parallèle.
Enveloppe	L'enveloppe est l'emballage d'un courrier. Les enveloppes à fenêtre sont celles qui disposent d'une section transparente à travers laquelle l'adresse peut être lue sur le porte-adresse. Il existe des enveloppes à fenêtre à fermeture en haut et des enveloppes à fermeture en bas.
powerFold étendu	Option, rend possible les applications d'adresse en bas et les plis courts.
Face imprimée vers le bas	Situation dans laquelle le recto d'une feuille est orienté vers le bas quand la feuille est placée dans un alimenteur de documents.
Face imprimée vers le bas, haut du document en premier	Situation dans laquelle le recto d'une feuille est orienté vers le bas et le haut de la feuille est au plus proche de l'unité de séparation dans un alimenteur de documents.
Face imprimée vers le bas, bas du document en premier	Situation dans laquelle le recto d'une feuille est orienté vers le bas et le bas de la feuille est au plus proche de l'unité de séparation dans un alimenteur de documents.
Face imprimée vers le haut	Situation dans laquelle le recto d'une feuille est orienté vers le haut quand la feuille est placée dans un alimenteur de documents.

Face imprimée vers le haut, bord supérieur en tête	Situation dans laquelle le recto d'une feuille est orienté vers le haut et le haut de la feuille est au plus proche de l'unité de séparation dans un alimenteur de documents.
Face imprimée vers le haut, bord inférieur en tête	Situation dans laquelle le recto d'une feuille est orienté vers le haut et le bas de la feuille est au plus proche de l'unité de séparation dans un alimenteur de documents.
Alimenteur	Un alimenteur est un module pour l'introduction de documents dans le système d'insertion. L'alimenteur sépare les documents, feuille après feuille, de la pile dans le bac d'alimentation.
Liaison d'alimenteurs	Possibilité de charger un même type de document dans deux alimenteurs de telle sorte que le système d'insertion passe automatiquement au deuxième alimenteur lorsque le premier est vide et vice versa. Entre-temps, le premier alimenteur peut être rechargé afin que le système puisse continuer à fonctionner sans interruption.
Bac d'alimentation	Partie de l'alimenteur qui contient la pile de documents.
Code Flex OMR	Code de reconnaissance optique permettant de programmer des marques OMR de manière dédiée pour un client spécifique. Cette fonctionnalité est généralement utilisée pour prendre en charge les codes OMR d'autres fournisseurs.
flexFeed	Le flexFeed assure l'alimentation du système.
Alimenteur de documents haute capacité (HCDF)	Alimenteur en option offrant une capacité de 725 feuilles maximum.
Empileur vertical haute capacité (HCVS)	Empileur en option qui est monté sur la sortie du système et qui est destiné à empiler les enveloppes pleines.
Insertion	<ul style="list-style-type: none"> • Une insertion est l'action d'insérer un jeu de documents dans une enveloppe. • Une insertion peut également désigner un document court et non plié qui est inséré dans un autre document.
Inséreuse	L'inséreuse est le module dans lequel le jeu de documents est inséré dans l'enveloppe et où l'enveloppe est fermée et, si nécessaire, cachetée.
Système d'insertion	Système de tous les modules qui collaborent pour réaliser la fonction d'insertion (accumulation, pliage et insertion) et qui ont un seul point de commande.

insert'n Frank / insert'n Mail (machine à cacheter)	Interface pour la machine à cacheter Neopost.
intelliDeck	Pour éviter des bourrages, intelliDeck dévie les doubles de documents erronés avant de les plier pendant le fonctionnement du système.
Tâche	Une tâche représente la production d'un ensemble de courriers sur la base d'une définition de tâche à un certain moment dans le temps et dans un but spécifique. Elle consiste en : <ul style="list-style-type: none"> • la définition de la tâche utilisée pour la production • les informations concernant la taille du lot
Compteur de tâches	Compteur qui enregistre le nombre de courriers produits dans le cadre d'une tâche spécifique.
Pli lettre	Voir Pli en C.
Liaison	Voir Liaison d'alimenteurs
maxiFeeder	Alimenteur doté d'un bac d'alimentation haute capacité (par ex. 1200 feuilles A4 80 gr)
Alimentation multiple	Fonction d'un système d'insertion permettant de prendre plusieurs feuilles dans un alimenteur.
OMR	Reconnaissance optique de marques
Définition de code OMR	Définition de code OMR à 1 chemin. Spécifie la quantité de marques de lecture utilisées et la fonctionnalité qui y est associée (la façon dont chaque marque doit être interprétée).
Services en ligne (OLS)	Fonction permettant de connecter le système à un serveur central en vue des mises à jour et autres communications.
Utilisateur	Personne utilisant un système de gestion des documents.
Reconnaissance optique de marques (OMR)	La reconnaissance optique de marques permet de lire et d'interpréter les codes imprimés. Ces codes correspondent à une ou plusieurs marques noires qui sont lues dans un document. Elles donnent des informations au système d'insertion sur la manière de composer et de traiter un jeu de documents.
powerFold	Le powerFold peut plier jusqu'à 10 pages.
Erreur de lecture	Condition dans laquelle le système n'a pas pu lire ou interpréter de manière fiable les marques de lecture OMR ou les codes-barres d'une feuille.

Marques de lecture	Marques ajoutées aux documents contenant des instructions de production qui peuvent être identifiées par une tête de lecture et interprétées suivant la définition du code OMR utilisée.
Diagnostic à distance	Fonctionnalité permettant d'analyser un problème sur un système d'insertion à partir d'un lieu distant.
Ingénieur de maintenance	Ingénieur technique dont la tâche est de résoudre les problèmes rencontrés par le système sur le terrain. Outre la résolution de problèmes, les ingénieurs de maintenance sont également responsables de la maintenance préventive.
Pli simple	Voir Pli en V.
Compteur d'arrêt	Compteur qui définit la quantité d'enveloppes à remplir. Une fois la quantité d'enveloppes remplie, le système s'arrête (même durant un vidage).
Superviseur	Personne qui est responsable de l'état technique de la machine. Normalement, un superviseur a accès aux fonctions de programmation qui sont interdites aux utilisateurs standard.
Test de tâche	Un test de tâche vise à valider les réglages du système d'insertion : <ul style="list-style-type: none"> • inspecter et régler la position d'arrêt de l'enveloppe ; • vérifier les réglages des plis pour un jeu ; • vérifier si l'adresse est bien positionnée derrière la fenêtre de l'enveloppe.
Détection de l'épaisseur	Vérifie l'épaisseur du jeu de documents. Lorsque l'épaisseur déterminée ne correspond pas à la valeur de référence, une erreur est affichée.
Bac	Contient une pile de papier pour une imprimante ou une inséreuse. Ce papier est fourni à la machine en vue de la poursuite de son traitement.
Pli en V	Un Pli en V signifie que le jeu de documents est plié une fois. La position du pli est réglable. Ce pli est illustré ci-dessous. <div data-bbox="266 1101 706 1295" data-label="Image"> </div> <p>Synonyme : Pli simple.</p>
versaFeeder	Appareil d'alimentation de brochures.
Transport vertical	Section de transport vertical entre les alimenteurs et l'assembleuse.

Pli en Z

Un Pli en Z implique qu'un document est plié deux fois de sorte que chaque partie pliée se trouve sur un côté différent du document plié, à la manière d'un Z. Ce pli est illustré ci-dessous.

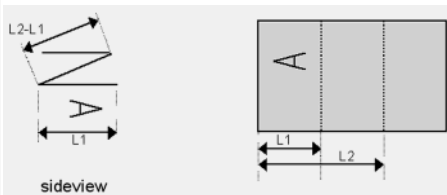

La position des deux plis est réglable. Synonyme : pli accordéon.

13 Déclaration de conformité CE

Déclaration de conformité CE DS-85, M8500, FPi 5600, FD6404

(Conformément à l'annexe III B de la Directive Basse Tension)

Fabricant : Neopost Technologies BV

Adresse : De Tijen 3, 9201 BX Drachten, Pays-Bas,

déclare par le présent document que le système :

DS-85, M8500, FPi 5600, FD6404

auquel cette déclaration se réfère, est conforme :

- aux exigences de la Directive Basse Tension 2006/95/CE et à la directive suivante :
- Directive CEM 2004/108/CE et est en conformité avec la ou les normes harmonisées suivantes ou autres spécifications techniques :

EN 60950-1 (2006)

EN 61000-4-4 (2005)

EN 55022 (2011)

EN 61000-4-5 (2007)

EN 55024 (2010)

EN 61000-4-6 (2009)

EN 61000-3-2 (2006)

EN 61000-4-11 (2004)

EN 61000-3-3 (2008)

EN 61000-6-2 (2005)

EN 61000-4-2 (2008)

EN 61000-6-3 (2007)

EN 61000-4-3 (2006)

Pays-Bas, Drachten, 01-02-2012

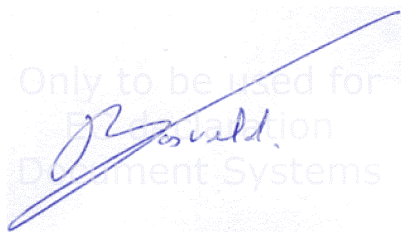

F. Bosveld

Directeur général

Ce produit est un produit de classe A. Dans un environnement domestique, ce produit est susceptible de provoquer des interférences radio, auquel cas il incombe à l'utilisateur de prendre les mesures appropriées.

13

Français

Remarque : cet équipement a été testé et reconnu conforme aux limites des appareils numériques de classe A définies par l'alinéa 15 de la réglementation de la FCC. Ces limites sont conçues pour fournir une protection adéquate contre les interférences nuisibles quand l'équipement est utilisé dans un environnement commercial. Cet équipement crée, utilise et peut émettre des fréquences radio et risque, s'il n'est pas installé et utilisé suivant les instructions de ce manuel, de perturber les radiocommunications. L'utilisation de cet équipement dans une zone résidentielle risque de provoquer des interférences nuisibles que vous devrez corriger à vos propres frais.

Déclaration de conformité CE HCVS-1

(Conformément à l'annexe III B de la Directive Basse Tension)

Fabricant : Neopost Technologies BV

Adresse : De Tijen 3, 9201 BX Drachten, Pays-Bas,

déclare par le présent document que le système :

HCVS-1,

auquel cette déclaration se réfère, est conforme :

- aux exigences de la Directive Basse Tension 2006/95/CE et à la directive suivante :
- Directive CEM 2004/108/CE et est en conformité avec la ou les normes harmonisées suivantes ou autres spécifications techniques :

EN 60950-1 (2006)

EN 61000-4-3 (2006)

EN 55022 (2006), A1 (2007)

EN 61000-4-4 (2004)

EN 61000-4-2 (1995), A1 (1998), A2 (2001)

EN 61000-4-6 (2007)

Pays-Bas, Drachten, 01-02-2012

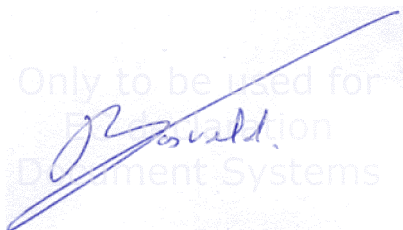

F. Bosveld

Directeur général

Ce produit est un produit de classe A. Dans un environnement domestique, ce produit est susceptible de provoquer des interférences radio, auquel cas il incombe à l'utilisateur de prendre les mesures appropriées.

Remarque : cet équipement a été testé et reconnu conforme aux limites des appareils numériques de classe A définies par l'alinéa 15 de la réglementation de la FCC. Ces limites sont conçues pour fournir une protection adéquate contre les interférences nuisibles quand l'équipement est utilisé dans un environnement commercial. Cet équipement crée, utilise et peut émettre des fréquences radio et risque, s'il n'est pas installé et utilisé suivant les instructions de ce manuel, de perturber les radiocommunications. L'utilisation de cet équipement dans une zone résidentielle risque de provoquer des interférences nuisibles que vous devrez corriger à vos propres frais.

Déclaration de conformité CE MF-1

(Conformément à l'annexe III B de la Directive Basse Tension)

Fabricant : Neopost Technologies BV

Adresse : De Tijen 3, 9201 BX Drachten, Pays-Bas,

déclare par le présent document que le système :

MF-1,

auquel cette déclaration se réfère, est conforme :

- aux exigences de la Directive Basse Tension 2006/95/CE et à la directive suivante :
- Directive CEM 2004/108/CE et est en conformité avec la ou les normes harmonisées suivantes ou autres spécifications techniques :

EN 60950-1 (2006)

EN 61000-4-3 (1996)

EN 55022 (1998)

EN 61000-4-4 (1995)

EN 55024 (1998)

EN 61000-4-5 (1995)

ENV 50204 (1995)

EN 61000-4-6 (1996)

EN 61000-3-2 (2000)

EN 61000-4-11 (1994)

EN 61000-4-2 (1995)

Pays-Bas, Drachten, 01-02-2012

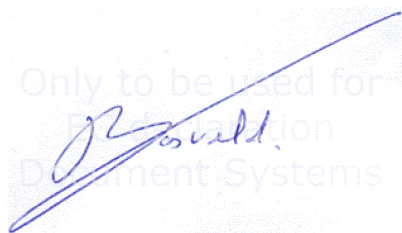

F. Bosveld

Directeur général

Ce produit est un produit de classe A. Dans un environnement domestique, ce produit est susceptible de provoquer des interférences radio, auquel cas il incombe à l'utilisateur de prendre les mesures appropriées.

Remarque : cet équipement a été testé et reconnu conforme aux limites des appareils numériques de classe A définies par l'alinéa 15 de la réglementation de la FCC. Ces limites sont conçues pour fournir une protection adéquate contre les interférences nuisibles quand l'équipement est utilisé dans un environnement commercial. Cet équipement crée, utilise et peut émettre des fréquences radio et risque, s'il n'est pas installé et utilisé suivant les instructions de ce manuel, de perturber les radiocommunications. L'utilisation de cet équipement dans une zone résidentielle risque de provoquer des interférences nuisibles que vous devrez corriger à vos propres frais.