

## Avant la première utilisation

1. Assurez-vous que le système est adapté à la tension secteur locale. Reportez-vous à la plaque signalétique.
2. Le raccord d'alimentation doit être facilement accessible. Installez le système à côté d'une prise de courant avec mise à la terre.

## Instructions de déballage

1. Faites glisser les blocs de mousse ainsi que le système hors de la boîte. Utilisez les poignées des blocs de mousse pour sortir les blocs.
2. Sortez les pièces du bac de récupération des blocs de mousse.
3. Faites basculer les blocs de mousse sur un côté.
4. Retirez le bloc supérieur.
5. Assurez-vous que tous les éléments suivants ont été livrés :

- Système de gestion des documents
- Bloc d'alimentation des documents
- Bac de récupération
- Boîte des accessoires

La boîte des accessoires contient :

- Un cordon d'alimentation
- 4 supports pour l'alimenteur de documents
- 2 guides papier gauche
- 2 guides papier droit
- 4x doigts d'insertion courts (pointus)\*
- 4x doigts d'insertion longs (pointus)\*
- Un manuel d'utilisation
- Un guide de démarrage rapide
- Le présent guide

\* Remarque : Les doigts d'insertion (pièces en plastique noir) ne sont pas requises à l'installation mais doivent être conservés avec la machine.

6. Soulevez le système et installez-le sur le meuble en option, par exemple.

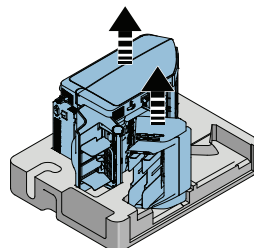
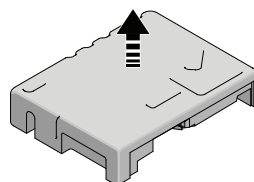
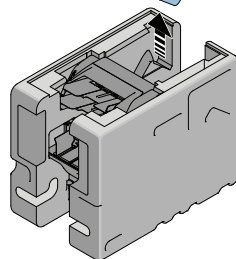
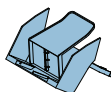
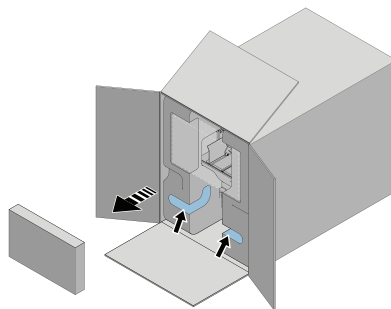

## Installation du bloc d'alimenteur

1. Maintenez le bloc d'alimenteur légèrement incliné, comme sur le schéma.
2. Abaissez le bloc jusqu'à ce que les poignées s'enclenchent dans les broches.

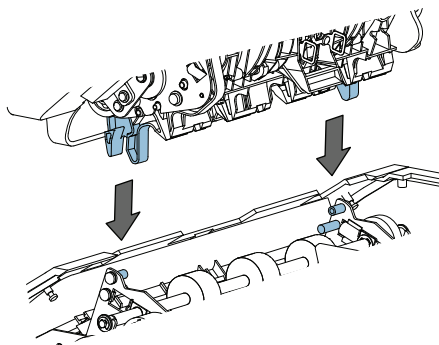
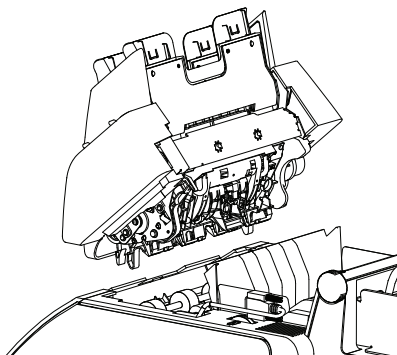

3. Tournez le bloc d'alimenteur jusqu'à ce qu'il s'enclenche dans le système.

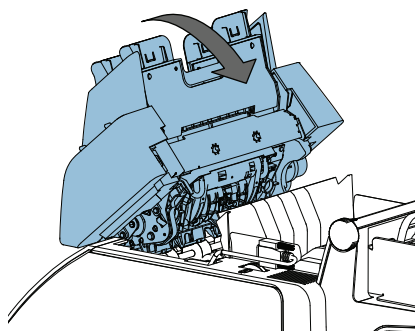

- Installez les 4 supports de documents dans les bacs d'alimentation.
- Branchez le connecteur.

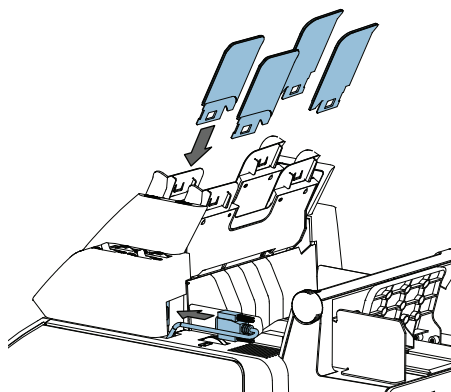

- Installez les deux guides papier gauche et les deux guides papier droit sur les bacs d'alimentation.

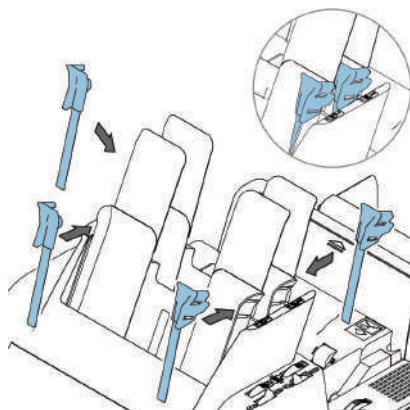

### Installation du bac de récupération des enveloppes

Pour installer le bac de récupération des enveloppes :

- Inclinez le support **A** et faites glisser les bras dans les fentes.
- Déplacez le support vers le bas jusqu'à ce qu'il s'enclenche dans le bac de récupération.
- Déplacez le bac de récupération jusqu'à ce que les pinces maintiennent les pieds du système.
- Réglez le bac de récupération sur le bon format d'enveloppe.

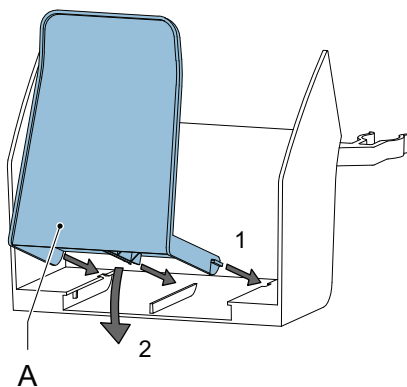

## Remplissage du réservoir de liquide de cachetage

Si vous souhaitez cacheter des enveloppes, veillez à ce que le réservoir de liquide de cachetage soit plein.

1. Ouvrez le système à l'aide du bouton situé du côté gauche.
2. Avec précaution, soulevez le réservoir de liquide de cachetage **D** hors du système à l'aide des poignées bleues **A**.
3. Retirez la bande **C** du réservoir.
4. Remplissez les trois réservoirs de liquide de cachetage.
5. Assurez-vous que les balais **B** sont suffisamment humidifiés.
6. Replacez le réservoir de liquide de cachetage.
7. Refermez le système.

Avant de lancer la tâche, patientez environ 5 minutes pour permettre au système d'humidifier les balais.

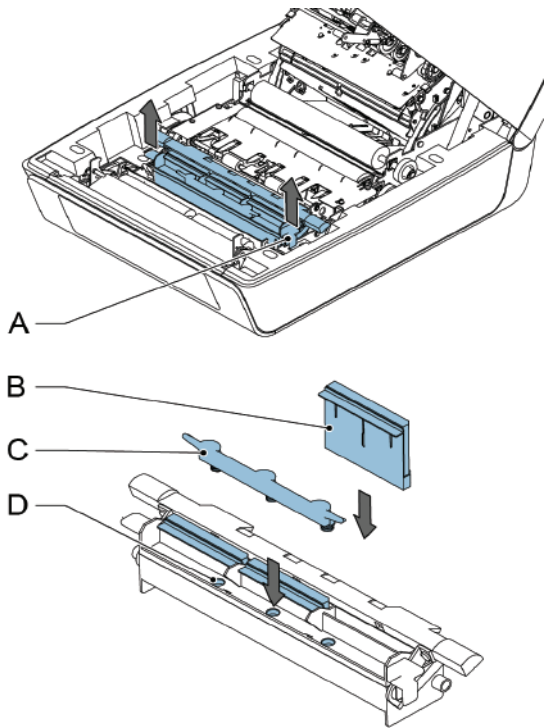

## Raccordement du système sur le secteur

Pour mettre en marche le système :

1. Raccordez le système sur le secteur.
2. Mettez le système sous tension à l'aide de l'interrupteur d'alimentation. L'interrupteur d'alimentation est situé à l'arrière du système.
3. Appuyez sur la touche de démarrage située à côté de l'écran.

L'écran tactile affiche le menu d'accueil.

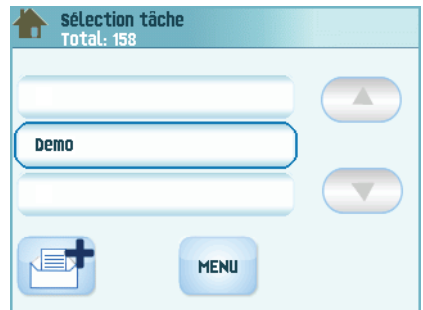

## Sélection de la langue

1. Appuyez sur la touche **MENU**.
2. Sélectionnez la touche **RÉGLAGES LANGUE**.
3. Sélectionnez la langue applicable et appuyez sur le bouton de sauvegarde.

## Test du système

1. Chargez les bacs d'alimentation des documents.
2. Chargez la trémie d'enveloppes.
3. Dans le menu d'accueil, appuyez sur la touche  (nouvelle tâche).
4. Configurez la tâche afin d'alimenter une feuille à partir de chaque alimenteur.
5. Appuyez sur la touche **1x**. Si nécessaire, réglez la position de l'adresse, la position d'insertion (menu superviseur) et la position de cachetage (menu superviseur).



## Définition des tâches

Définissez une tâche en fonction des exigences/applications des clients.

