

FPi 2300



Unpacking and installation English

Décaisser et installer Français

Desembalar y instalar Español

Auspacken und installieren Deutsch

Uitpakken en installeren Nederlands

Spacchettare e installare Italiano

Table of Contents

| | | |
|----------|--|-----------|
| 1 | Unpacking Instructions | 1 |
| | Removing packaging material..... | 3 |
| 2 | Before you Start | 5 |
| 3 | Installation | 6 |
| | Installing the Document Feed Trays..... | 6 |
| | Installing the Slide and Catch tray..... | 7 |
| | Side Exit..... | 8 |
| 4 | Filling the Sealing Liquid Bottle | 9 |
| | Filling the Sealing Liquid Reservoir..... | 9 |
| 5 | Connect the System to Mains Power Supply and Power Up | 10 |
| | Power Up..... | 10 |
| | Set Sales Organisation and Country Specific Details..... | 10 |
| 6 | Test the System and Define Custom Jobs | 11 |
| | Testing the System..... | 11 |
| | Defining Customized Jobs..... | 12 |

1 Unpacking Instructions

1

English

1.

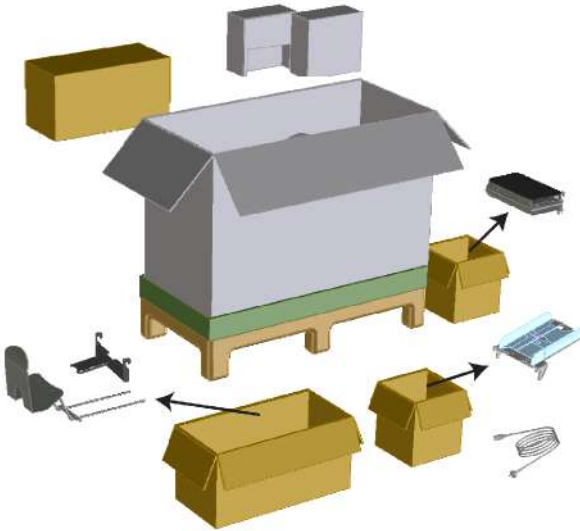

2.

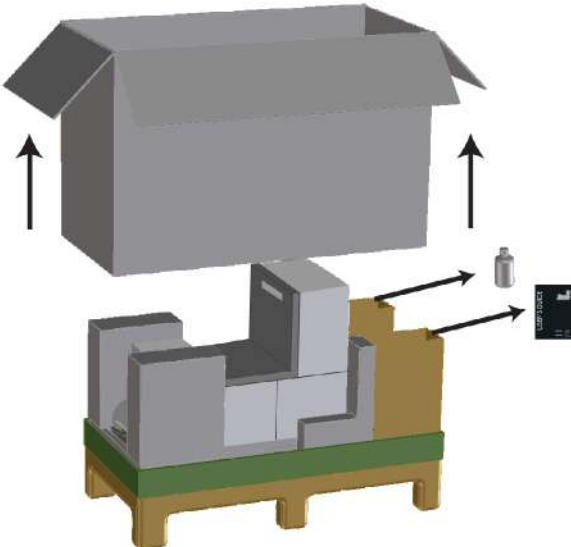

3.

1

English

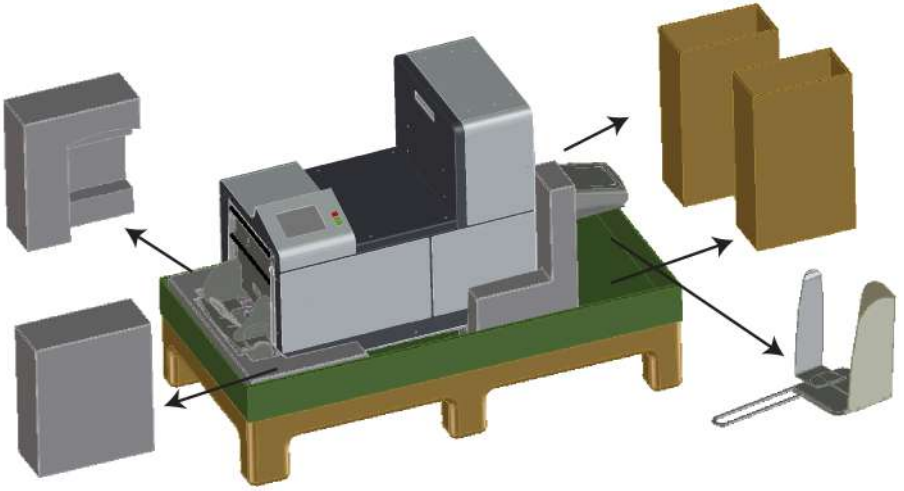

80 Kgs
176 Lbs

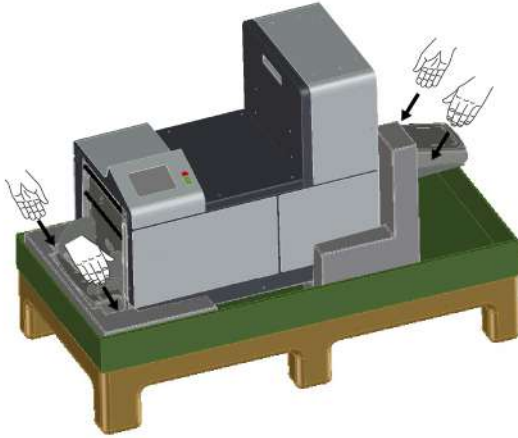

4.

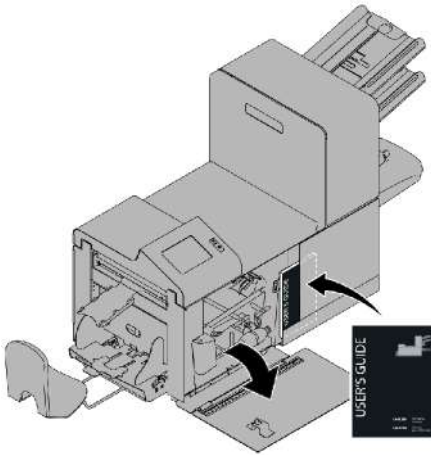

Removing packaging material

Remove the material as follows:

1. Remove the cardboard A.

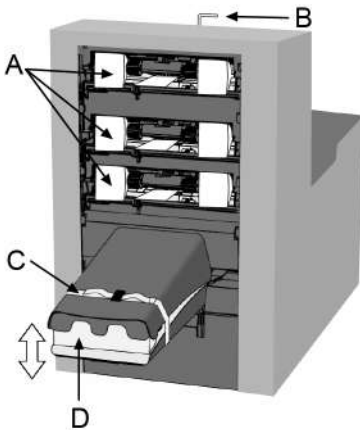

2. Remove the labelled pin B.
3. Cut the binding strap C and remove it.
4. Open accumulation table D, by pushing the bottom half downwards and remove the foam block,
5. Close the accumulation table.

6. Open the top cover of the machine by means of the handle.
 7. Remove the cardboard from the insert position.
 8. Close the top cover. When doing so make sure that the top cover "locks" into position.
-

2 Before you Start

Your inserter is unpacked and installed on a stable surface. The following items are delivered with your system:

- Operator Manual and this Installation Guide
 - Power cable, brushes and moistening cloth
 - A bottle with sealing liquid
1. Make sure that the indicated parts are available.
 2. Make sure that the system is suitable for the local mains voltage. Refer to the type plate.
 3. The power connection must be easily accessible, preferably close to the system. For safety reasons, it is essential that the system is connected to a socket outlet that has a protective earth connection.

If all items are delivered and the machine is placed in the correct position, continue with these instructions.

3 Installation

Installing the Document Feed Trays

Place the document feed trays in position:

1. Hold the document feeder slightly inclined as shown in the figure.

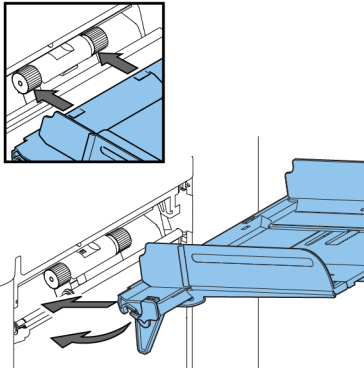

2. Place the front end of the document feed tray underneath the two rollers.
3. Move the document feed tray upwards (lifting the two rollers), until it is possible to 'hook' the feeder into place.

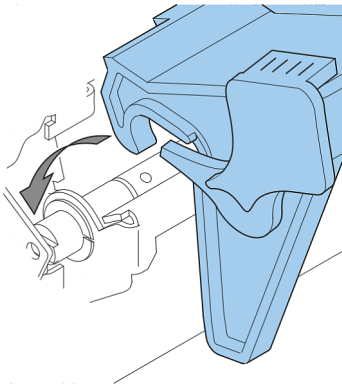

4. Move the document feed tray towards the machine and move the hooks over the mounting points (on both sides).
5. Let the document feed tray rest on the machine.

Installing the Slide and Catch tray

To install the slide and the catch tray:

1. Attach the slide as shown in the figure.

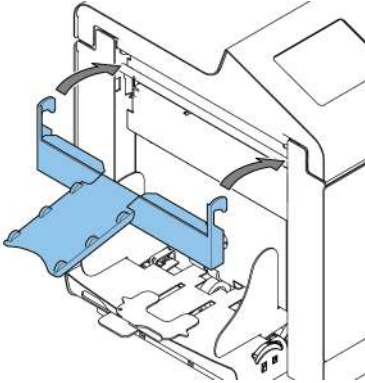

2. Position the envelope catch tray into the holes underneath the envelope hopper as shown in the figure. The distance **A** should be approximately 1.5 x the envelope height.

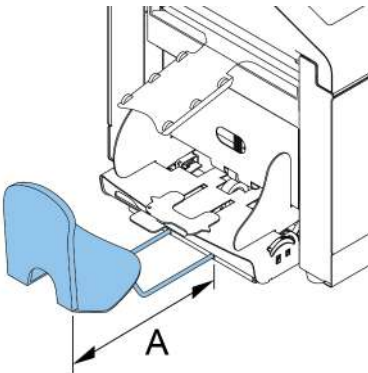

Side Exit

The system can be equipped with a side exit and catch tray. The side exit can be fitted instead of the standard envelope receiving tray. The side exit allows a conveyor or a franking system to be fitted in line with the system. The side exit can also be used with a catch tray to achieve vertical stacking. The catch tray is delivered with the side exit.

3

English

4 Filling the Sealing Liquid Bottle

Filling the Sealing Liquid Reservoir

1. Open the front cover **A**.

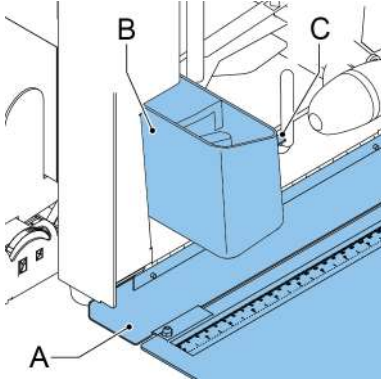

2. Fill the reservoir **B** to the "Max" lip **C** with sealing liquid.
3. Close the front cover **A**.

Before starting the job, wait approximately 5 minutes for the brushes to moisten.

Before starting the job, wait approximately 5 minutes for the brushes to moisten or use moistened brushes. For instructions on the installation of brushes, see Clean and replace brushes (User Guide).

For good moistening, regularly check that the sealing liquid reservoir is filled.

5 Connect the System to Mains Power Supply and Power Up

Power Up

To start up the system:



You can severely damage the machine if it is connected to the incorrect power supply. Before plugging in the machine, check if the local voltage is the same as the voltage mentioned on the type plate.

1. Connect the system to the mains power supply.
2. Use the power switch to switch the system on. The power switch is located on the right-hand side of the system.
3. Select the language for the display.
4. Press **[No]** if the software asks if you want to select the language every time the system is switched on.

Set Sales Organisation and Country Specific Details

Make sure the localisation menu has the correct settings:

1. In the service menu, press **[System Settings]**, **[Localisation]**.

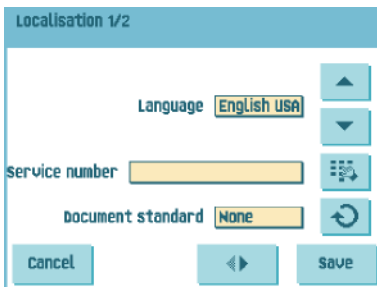

2. Make sure all settings in both localisation menus apply to the customer's situation.

6 Test the System and Define Custom Jobs

Testing the System

Test the system as follows:

1. Load the document feeder trays.
2. Load the envelope hopper.
3. From the 'Home' menu press [**New job**], [**Automatic**].

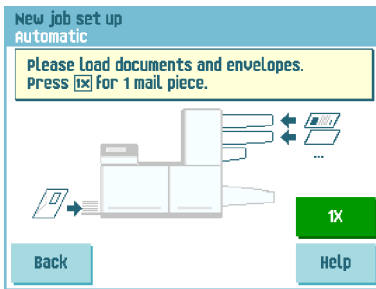

4. Press the [**1x**] button. If necessary adjust address position, insert position and insert fingers.
5. Select a job and write down its fold settings.
6. Press the [**1x**] button.
7. Make sure that the folds are in the correct position. If not correct, adjust the folder offset (service menu, [**System settings**], [**Folder offset**]).
8. Make sure that the flap closer quality is sufficient. If not correct, adjust the flap closer offset (service menu, [**System settings**], [**Flap closer offset**]).

Defining Customized Jobs

1. Define any jobs according to the customer's wishes and applications.
-

Table des matières

| | | |
|----------|--|-----------|
| 1 | Instructions de déballage | 1 |
| | Retrait des matériaux d'emballage..... | 3 |
| 2 | Avant la première utilisation | 5 |
| 3 | Installation | 6 |
| | Installation des bacs d'alimentation des documents..... | 6 |
| | Installation du glissoir et du bac de récupération des enveloppes..... | 7 |
| | Sortie latérale..... | 8 |
| 4 | Remplissage du flacon de liquide de cachetage | 9 |
| | Remplissage du réservoir de liquide de cachetage..... | 9 |
| 5 | Raccordement du système sur le secteur et mise sous tension | 10 |
| | Mise sous tension..... | 10 |
| | Définir les détails spécifiques à l'organisation commerciale et au pays..... | 10 |
| 6 | Test du système et définition de tâches personnalisées | 11 |
| | Test du système..... | 11 |
| | Définition de tâches personnalisées..... | 12 |

1 Instructions de déballage

1.

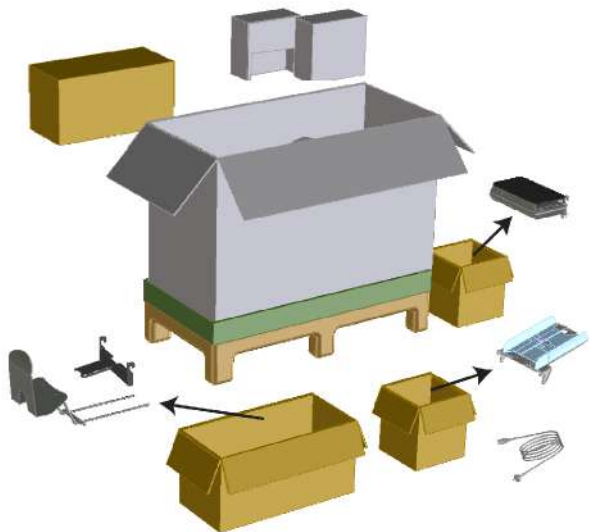

2.

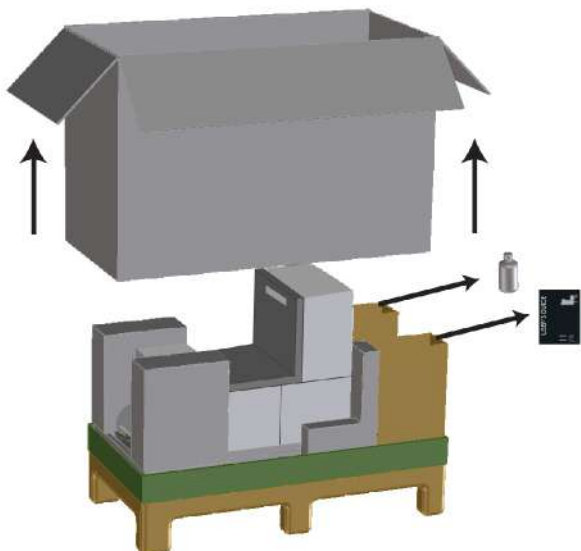

3.

1

Français

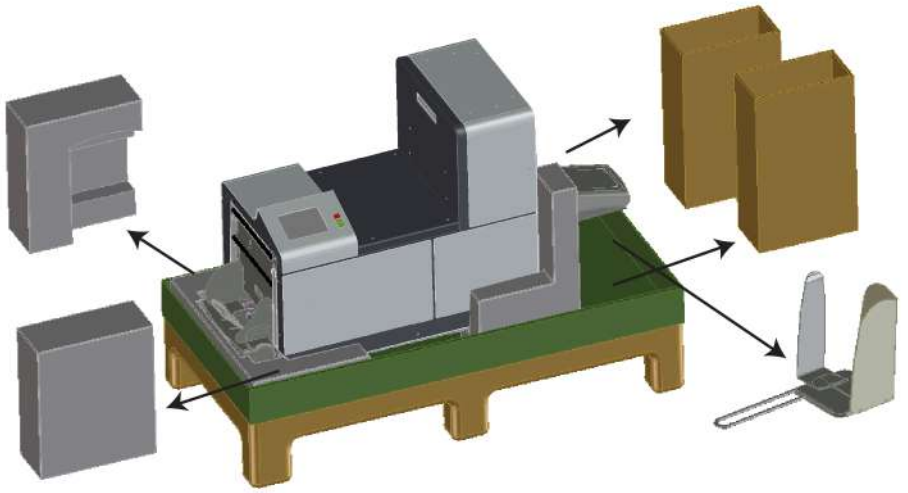

80 Kgs
176 Lbs

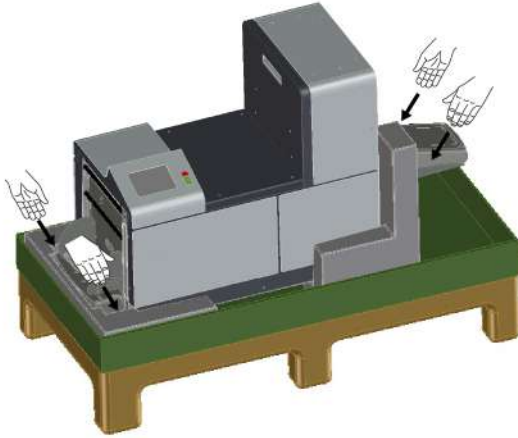

4.

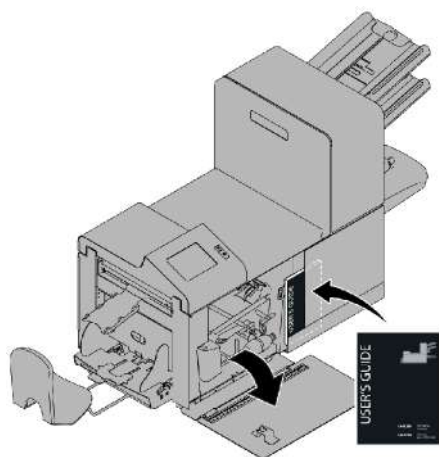

Retrait des matériaux d'emballage

Retirez les matériaux comme suit :

1. Retirez le carton A.

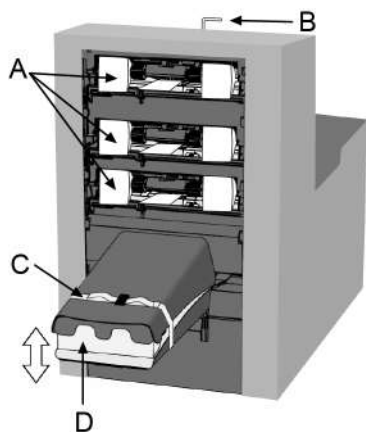

2. Retirez la broche B.
3. Coupez l'adhésif C et retirez-le.
4. Ouvrez la table d'accumulation D, en appuyant pour faire sortir sa partie inférieure et retirez le bloc de mousse,
5. Fermez la table d'accumulation.

6. Ouvrez le capot supérieur de la machine au moyen de la poignée.
 7. Retirez le carton de la position d'insertion.
 8. Fermez le capot supérieur. Assurez-vous que le capot se remet correctement en place.
-

2 Avant la première utilisation

Vous avez déballé votre inséreuse, et l'avez installée sur une surface stable. Votre système a été livré avec les éléments suivants :

- Le Manuel de l'utilisateur et le présent Guide d'installation
 - Un câble d'alimentation, des brosses et un feutre de mouillage
 - Un flacon de liquide de cachetage
1. Assurez-vous que tous les éléments indiqués sont disponibles.
 2. Assurez-vous que le système est adapté à la tension secteur locale. Reportez-vous à la plaque signalétique.
 3. Le raccord d'alimentation doit être facilement accessible, placé de préférence à proximité du système. Pour des raisons de sécurité, le système doit impérativement être connecté à une prise de courant avec mise à la terre.

Si tous les éléments ont été livrés et que la machine est placée dans la position correcte, continuez à suivre les présentes instructions.

3 Installation

Installation des bacs d'alimentation des documents

Mettez en place les bacs d'alimentation des documents :

1. Maintenez l'alimenteur légèrement incliné, comme indiqué sur le schéma.

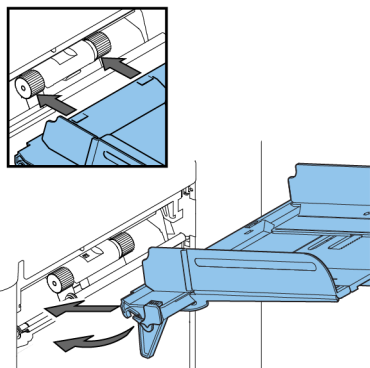

2. Placez l'avant du bac d'alimentation sous les deux rouleaux noirs.
3. Soulevez le bac d'alimentation (en levant les rouleaux noirs) jusqu'à ce qu'il soit possible d'accrocher l'alimenteur.

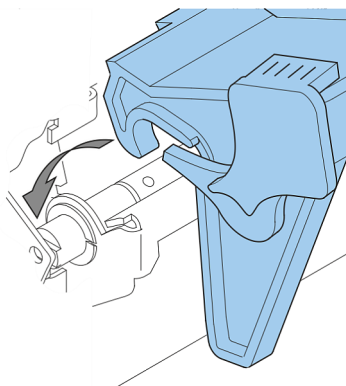

4. Déplacez le bac d'alimentation vers la machine et déplacez les crochets au-dessus des points de montage (des deux côtés).
5. Faites reposer le bac d'alimentation sur la machine.

Installation du glissoir et du bac de récupération des enveloppes

Pour installer le glissoir et le bac de récupération des enveloppes :

1. Montez le glissoir comme illustré sur la figure.

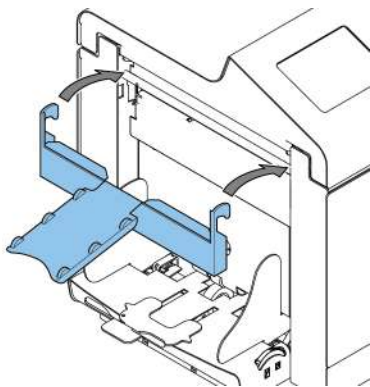

2. Montez le bac de récupération des enveloppes dans les trous en dessous de la trémie d'enveloppes, comme illustré sur la figure. La distance **A** doit être d'environ 1,5 fois la hauteur de l'enveloppe.

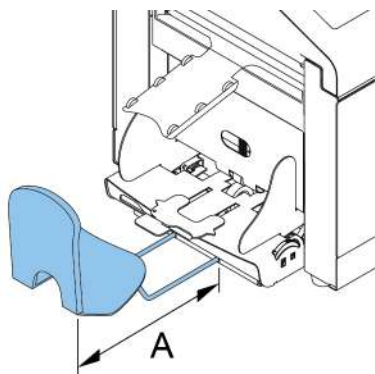

Sortie latérale

Le système peut être équipé d'une sortie latérale et d'un bac de récupération. La sortie latérale peut être installée à la place d'un bac de récupération des enveloppes standard. Elle permet au convoyeur ou au système d'affranchissement d'être installé au niveau du système.

La sortie latérale peut être également être utilisée avec un bac de récupération pour obtenir un empilage vertical. Le bac de récupération est livré avec la sortie latérale.

3

Français

4 Remplissage du flacon de liquide de cachetage

Remplissage du réservoir de liquide de cachetage

1. Ouvrez le capot avant **A**.

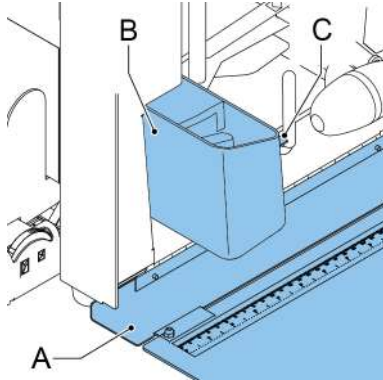

2. Remplissez le réservoir **B** de liquide de cachetage jusqu'au niveau "Max" **C**.
3. Fermez le capot avant **A**.

Avant de lancer la tâche, patientez environ 5 minutes pour permettre à la machine d'humidifier les balais.

Avant de lancer la tâche, patientez environ 5 minutes pour permettre au système d'humidifier les balais ou utilisez des balais humidifiés. Pour plus d'informations sur l'installation des balais, voir Nettoyage et remplacement des balais (Guide de l'utilisateur).

Pour une humidification optimale, vérifiez régulièrement que le réservoir contient du liquide de cachetage.

5 Raccordement du système sur le secteur et mise sous tension

Mise sous tension

Pour mettre le système en marche :



Vous risquez d'endommager sérieusement la machine si vous la reliez à une alimentation inappropriée. Avant de brancher la machine, vérifiez si la tension mentionnée sur la plaque signalétique est conforme à la tension de l'alimentation locale.

1. Raccordez le système sur le secteur.
2. Mettez le système sous tension à l'aide de l'interrupteur d'alimentation. L'interrupteur d'alimentation est situé sur le côté droit du système.
3. Sélectionnez la langue de l'écran.
4. Si le système vous demande de choisir la langue à chaque mise sous tension du système, appuyez sur **[Non]**.

Définir les détails spécifiques à l'organisation commerciale et au pays

Assurez-vous que le menu de localisation présente des réglages corrects :

1. Dans le menu maintenance, appuyez sur **[System Settings]**, puis **[Localisation]**.

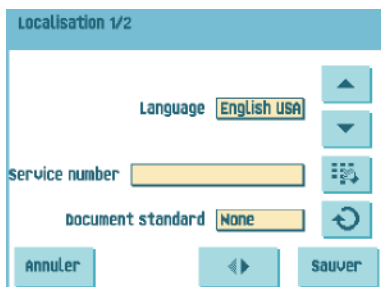

2. Assurez-vous que l'ensemble des réglages dans les deux menus de localisation s'appliquent à la situation du client.

6 Test du système et définition de tâches personnalisées

Test du système

Procédez au test du système de la manière suivante :

1. Chargez les bacs d'alimentation de documents.
2. Chargez la trémie d'enveloppes.
3. Dans le menu d'accueil, appuyez sur **[Nouvelle tâche]**, puis sur **[Automatique]**.

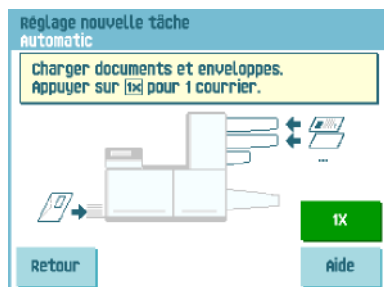

4. Appuyez sur le bouton **[1x]**. Si nécessaire, réglez la position de l'adresse, la position d'insertion et les guides d'insertion.
5. Choisissez une tâche et notez ses réglages plis.
6. Appuyez sur le bouton **[1x]**.
7. Assurez-vous que les plis sont dans la bonne position. Dans le cas contraire, réglez l'offset de la plieuse (Menu maintenance, **[System settings]**, **[Folder offset]**).
8. Assurez-vous que la qualité de la fermeture rabat est satisfaisante. Dans le cas contraire, réglez l'offset fermeture rabat (Menu maintenance, **[System settings]**, **[Flap closer offset]**).

Définition de tâches personnalisées

1. Définissez une tâche en fonction des exigences et des applications des clients.
-

Tabla de contenido

| | | |
|----------|---|-----------|
| 1 | Instrucciones de desembalaje | 1 |
| | Extracción del material de embalaje..... | 4 |
| 2 | Antes de empezar | 6 |
| 3 | Instalación | 7 |
| | Instalación de las bandejas de alimentación de documentos..... | 7 |
| | Instalación de la bandeja receptora y de la rampa de deslizamiento..... | 8 |
| | Salida lateral..... | 9 |
| 4 | Carga del depósito de líquido de sellado | 10 |
| | Llenado del depósito de líquido de sellado..... | 10 |
| 5 | Conexión del sistema a la fuente de alimentación y encendido | 11 |
| | Encendido..... | 11 |
| | Definición de los detalles de la organización de ventas y del país..... | 11 |
| 6 | Prueba del sistema y definición de tareas personalizadas | 12 |
| | Prueba del sistema..... | 12 |
| | Definición de tareas personalizadas..... | 13 |

1 Instrucciones de desembalaje

1.

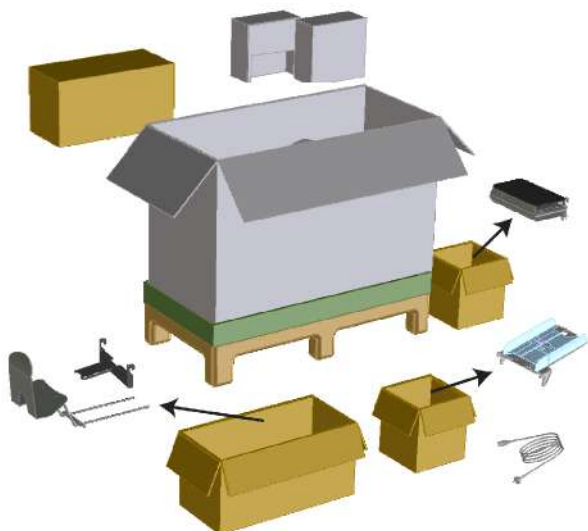

2.

H

Español

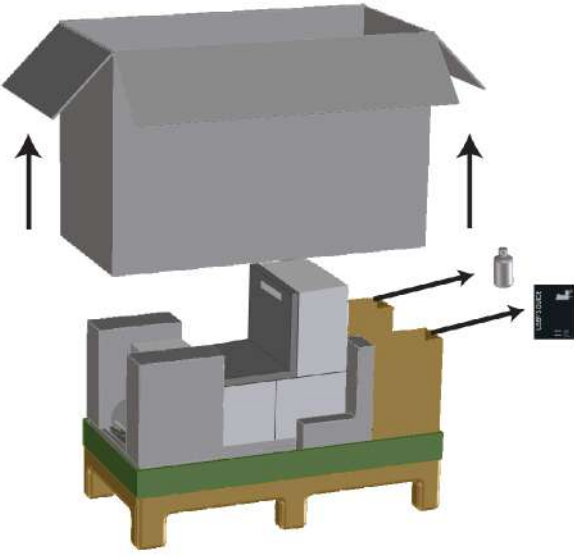

3.

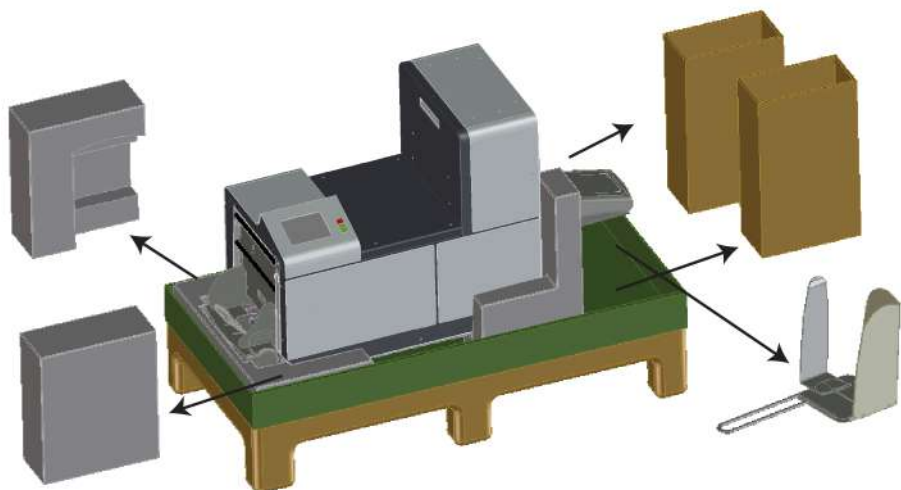

1

Español



80 Kgs
176 Lbs

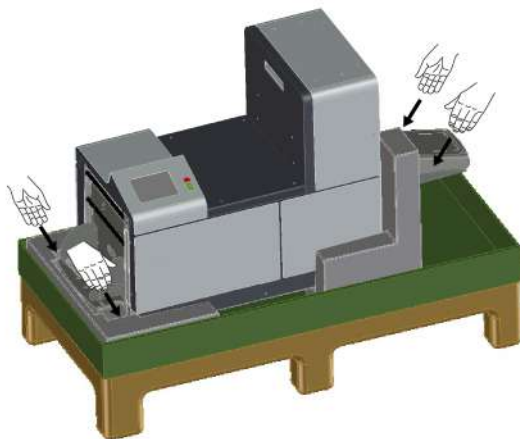

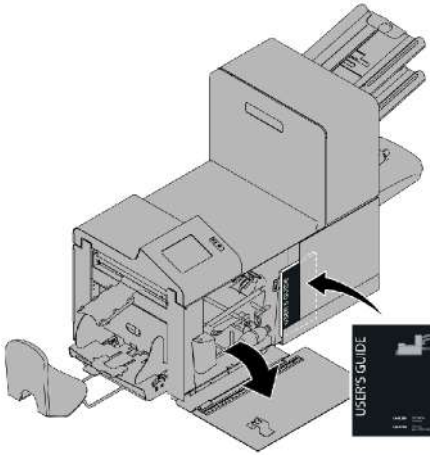

Extracción del material de embalaje

Extraiga el material de la siguiente manera:

1. Extraiga el cartón A.

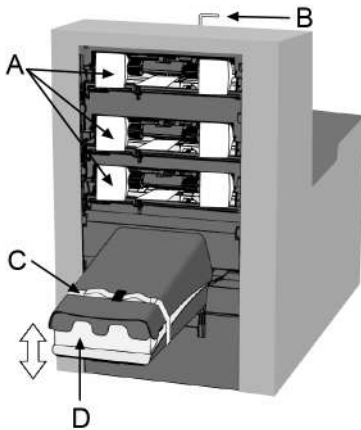

2. Quite el pin etiquetado B.
3. Corte la correa de sujeción C y retírela.
4. Abra la mesa de acumulación D presionando la mitad inferior hacia abajo y extraiga el bloque de espuma.
5. Cierre la mesa de acumulación.

6. Abra la cubierta superior de la máquina mediante la palanca.
 7. Retire el cartón de la posición de inserción.
 8. Cierre la cubierta superior. Al hacerlo, asegúrese de que la cubierta superior queda "bloqueada" en su posición.
-

2 Antes de empezar

2

Español

La ensobradora debe desembalarse e instalarse sobre una superficie estable. Con el sistema, se suministran los elementos siguientes:

- Manual de funcionamiento y esta guía de instalación
- Cable de alimentación, cepillos y paño húmedo
- Depósito de líquido de sellado

1. Asegúrese de que estén disponibles las piezas indicadas.
2. Asegúrese de que el sistema sea apropiado para la tensión del suministro eléctrico local. Consulte la placa de especificaciones.
3. La conexión de alimentación debe ser de fácil acceso, preferiblemente junto al sistema. Por motivos de seguridad, es fundamental que el sistema esté conectado a un enchufe con una toma de tierra protectora.

Si cuenta con todos los elementos indicados y la máquina está colocada en posición correcta, continúe con estas instrucciones.

3 Instalación

Instalación de las bandejas de alimentación de documentos

Sitúe las bandejas de alimentación de documentos en su posición:

1. Sujete el alimentador de documentos ligeramente inclinado, como se muestra en la ilustración.

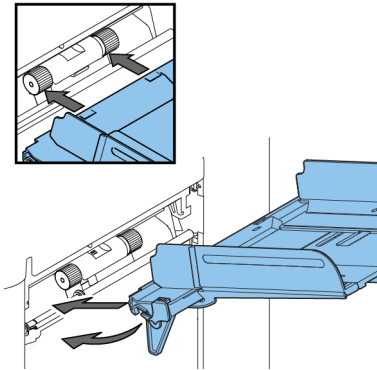

2. Sitúe la parte frontal de la bandeja de alimentación de documentos debajo de los dos rodillos negros.
3. Mueva la bandeja de alimentación de documentos hacia arriba (levantando los rodillos negros) hasta que el alimentador se enganche en su sitio.

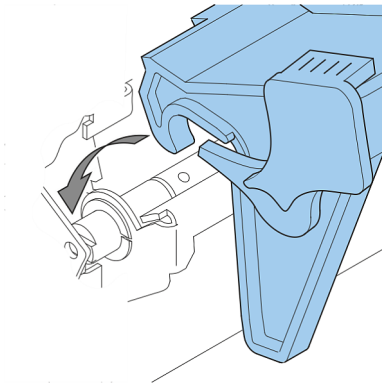

4. Mueva la bandeja de alimentación de documentos hacia la máquina y mueva los ganchos por encima de los puntos de montaje (en ambos lados).
5. Deje la bandeja de alimentación de documentos apoyada encima de la máquina.

Instalación de la bandeja receptora y de la rampa de deslizamiento

Para instalar la bandeja receptora y la rampa de deslizamiento:

1. Coloque la rampa como se muestra en la ilustración.

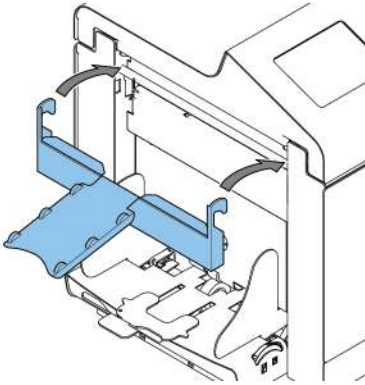

2. Sitúe la bandeja receptora de sobres en los agujeros situados junto al alimentador de sobres como se muestra en la ilustración. La distancia **A** debe ser aproximadamente de 1,5 veces la altura del sobre.

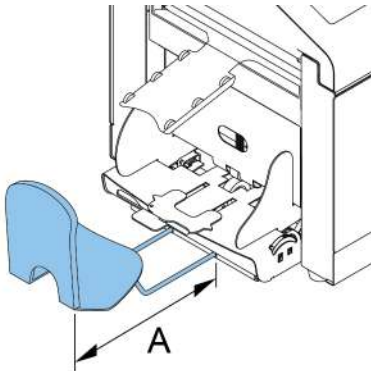

Salida lateral

El sistema puede equiparse con una salida lateral y una bandeja de recogida. La salida lateral puede instalarse en lugar de la bandeja receptora de sobres estándar. La salida lateral permite que un sistema de cinta transportadora o de franqueo se pueda instalar en línea con el sistema.

La salida lateral también puede utilizarse con una bandeja de recogida para el apilado vertical de los sobres. La bandeja de recogida se suministra con la salida lateral.

4 Carga del depósito de líquido de sellado

Llenado del depósito de líquido de sellado

1. Abra la cubierta frontal **A**.

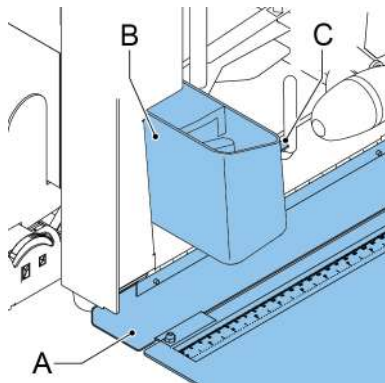

2. Llene el depósito **B** con líquido de sellado hasta el borde que indica el nivel máximo **C**.
3. Cierre la cubierta frontal **A**.

Antes de iniciar la tarea, espere cinco minutos aproximadamente para que los cepillos se humedezcan.

Antes de iniciar la tarea, espere cinco minutos aproximadamente para que los cepillos se humedezcan o utilice cepillos humedecidos. Para obtener instrucciones sobre la instalación de los cepillos, consulte Limpieza y sustitución de los cepillos (Guía del usuario).

Para un buen humedecimiento, compruebe con regularidad que el depósito del líquido de sellado está lleno.

5 Conexión del sistema a la fuente de alimentación y encendido

Encendido

Para iniciar el sistema:



Puede dañar la máquina seriamente si la conecta a una toma de corriente incorrecta. Antes de enchufar la máquina, compruebe si la tensión local es la misma que la que se menciona en la placa de especificaciones.

1. Conecte el sistema a la fuente de alimentación principal.
2. Utilice el interruptor de encendido para encender el sistema. El interruptor de encendido se encuentra en el lado derecho del sistema.
3. Seleccione el idioma que desee para el visor.
4. Pulse **[No]** en caso de que el software le pregunte si desea seleccionar el idioma cada vez que encienda el sistema.

Definición de los detalles de la organización de ventas y del país

Asegúrese de que el menú de localización contiene los ajustes correctos:

1. En el menú Servicio, pulse **[System Settings]**, **[Localisation]** (Localización).

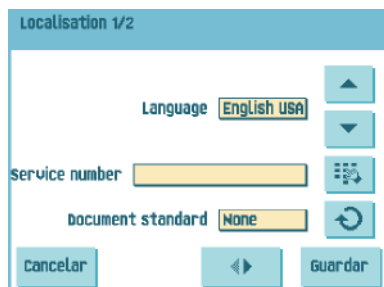

2. Asegúrese de que los ajustes de los dos menús de localización son los que corresponden a la situación del cliente.

6 Prueba del sistema y definición de tareas personalizadas

Prueba del sistema

Pruebe el sistema del modo que se indica a continuación:

1. Cargue las bandejas de alimentación de documentos.
2. Cargue el alimentador de sobres.
3. Desde el menú de inicio, pulse **[Nueva tarea]**, **[Automático]**.

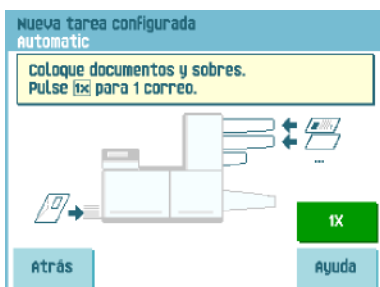

4. Pulse el botón **[1x]**. Si fuera necesario, ajuste la posición de la dirección, la posición de inserción y las piezas de inserción.
5. Seleccione una tarea y especifique sus ajustes de plegado.
6. Pulse el botón **[1x]**.
7. Asegúrese de que los pliegues estén en la posición adecuada. En caso contrario, ajuste el desplazamiento del plegado: menú Servicio, **[System settings]**, **[Folder offset]**.
8. Asegúrese de que la calidad del dispositivo de cierre de solapas es la adecuada. Si no es satisfactoria, ajuste el desplazamiento de cierre de solapas: menú Servicio, **[System settings]**, **[Flap closer offset]**.

Definición de tareas personalizadas

1. Defina todas las tareas en función de los deseos y aplicaciones del cliente.
-

Inhaltsverzeichnis

| | | |
|----------|---|-----------|
| 1 | Anweisungen zum Entpacken | 1 |
| | Entfernen von Verpackungsmaterial..... | 4 |
| 2 | Bevor Sie beginnen | 6 |
| 3 | Installation | 7 |
| | Installieren der Dokumentzufuhrablagen..... | 7 |
| | Installieren der Führung und Kuvertablage..... | 8 |
| | Seitenausgang..... | 9 |
| 4 | Auffüllen des Verschleißflüssigkeitsbehälters | 10 |
| | Auffüllen des Verschleißflüssigkeitstanks..... | 10 |
| 5 | Anschließen des Systems an die Stromversorgung und Einschalten des Systems | 11 |
| | Einschalten..... | 11 |
| | Festlegen von Vertriebsorganisations- und länderspezifischen Details..... | 11 |
| 6 | Testen des Systems und Definieren benutzerdefinierter Jobs | 12 |
| | Testen des Systems..... | 12 |
| | Definieren benutzerdefinierter Jobs..... | 13 |

1 Anweisungen zum Entpacken

1

Deutsch

1.

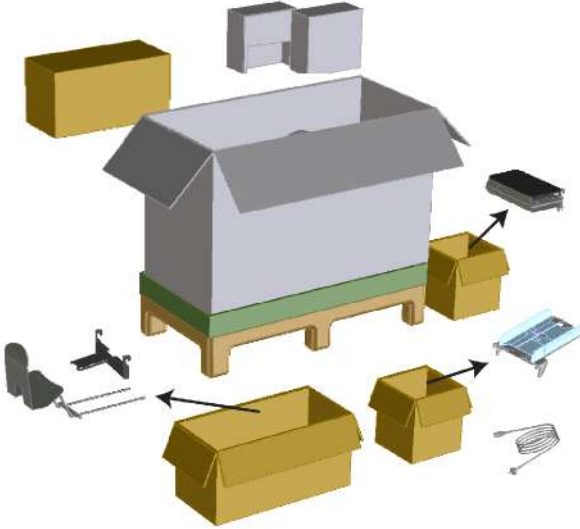

2.

1

Deutsch

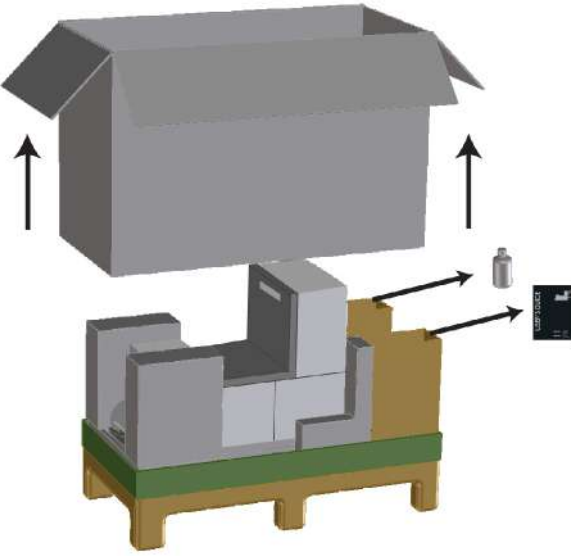

3.

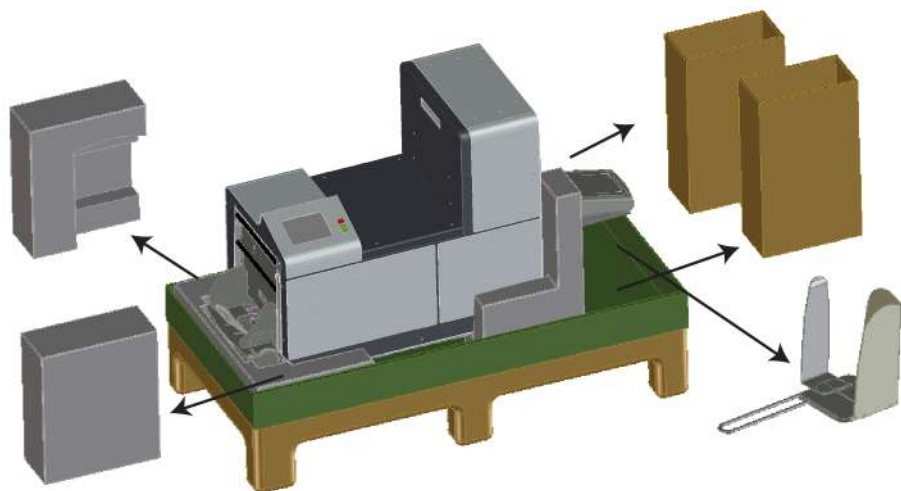

1

Deutsch



80 Kgs
176 Lbs

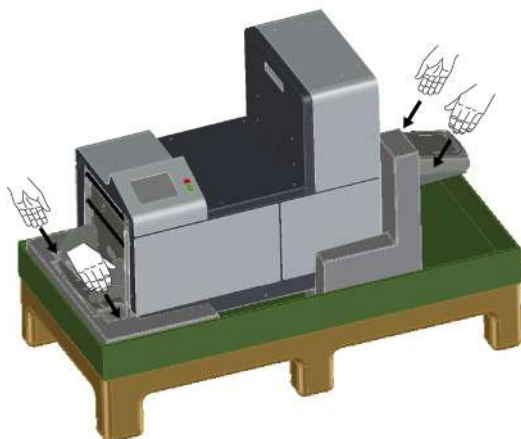

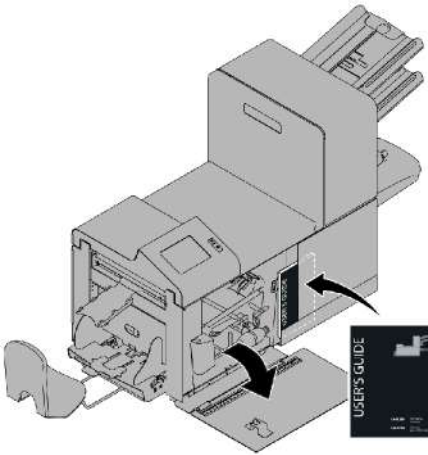

Entfernen von Verpackungsmaterial

Gehen Sie zum Entfernen des Materials folgendermaßen vor:

1. Karton A entfernen.

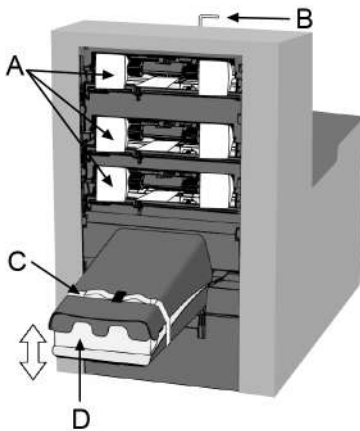

2. Gekennzeichneten Stift B entfernen.
3. Befestigungsband C durchtrennen und entfernen.
4. Sammelablage D öffnen, indem der Boden halb nach unten gedrückt und der Schaumblock entfernt wird.
5. Sammelablage schließen.

6. Obere Abdeckung der Maschine mit Hilfe des Handgriffs öffnen.
 7. Karton aus Kuvertierposition entfernen.
 8. Obere Abdeckung schließen Dabei sicherstellen, dass die obere Abdeckung "einrastet".
-

2 Bevor Sie beginnen

2

Deutsch

Ihr Kuvertierer wird auf einer stabilen Oberfläche entpackt und installiert. Die folgenden Artikel werden mit Ihrem System ausgeliefert:

- Bedienungsanleitung und diese Installationsanleitung
- Netzkabel, Bürsten und Anfeuchtfilz
- Ein Behälter mit Verschleißflüssigkeit

1. Vergewissern Sie sich, dass die angegebenen Teile vorhanden sind.
2. Stellen Sie sicher, dass das System für die lokale Netzspannung geeignet ist. Informationen hierzu finden Sie auf dem Typenschild.
3. Der Stromanschluss sollte einfach zugänglich sein und sich vorzugsweise in der Nähe des Systems befinden. Aus Sicherheitsgründen muss das System an eine geerdete Steckdose angeschlossen werden.

Wenn alle Artikel im Lieferumfang enthalten sind und die Maschine an der richtigen Position aufgestellt wurde, fahren Sie mit diesen Anweisungen fort.

3 Installation

Installieren der Dokumentzufuhrablagen

Bringen Sie die Dokumentzufuhrablagen in Position:

1. Dokumentzuführung leicht schräg halten, wie in der Abbildung gezeigt.

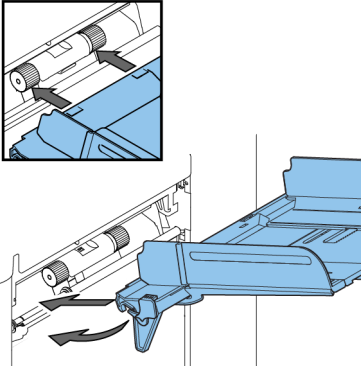

2. Vorderes Ende der Dokumentzufuhrablage unterhalb der beiden schwarzen Rollen platzieren.
3. Dokumentzufuhrablage nach oben schieben (dabei die schwarzen Rollen anheben), bis die Zuführung "eingehakt" werden kann.

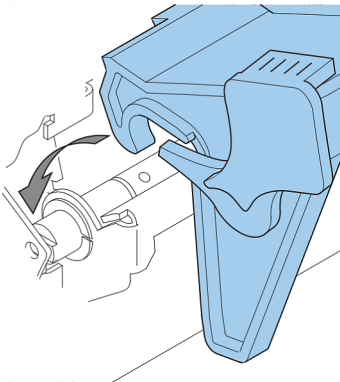

4. Dokumentzufuhrablage auf die Maschine zu bewegen und Haken über die Befestigungen (auf beiden Seiten) schieben.
5. Die Dokumentzufuhrablage muss auf der Maschine aufliegen.

Installieren der Führung und Kuvertablage

So installieren Sie die Führung und die Kuvertablage:

1. Führung montieren, wie in der Abbildung gezeigt

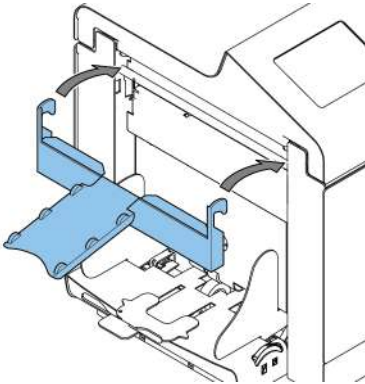

2. Kuvertablage in die Bohrungen unterhalb des Kuvertmagazins einstecken. Abstand **A** sollte etwa das 1,5fache der Kuvertgröße betragen.

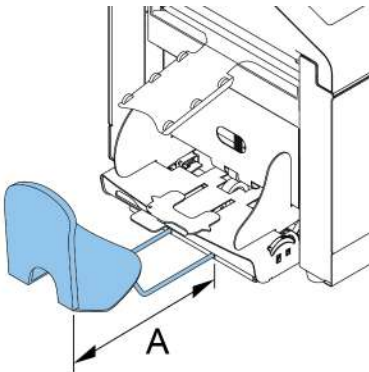

Seitenausgang

Das System kann mit einem Seitenausgang und einer Ablage ausgestattet werden. Der Seitenausgang kann anstelle der Standardkuvertablage angebracht werden. Der Seitenausgang ermöglicht das Anbringen eines Transportbands oder eines Frankiersystems am System.

Der Seitenausgang kann auch mit einer Ablage verwendet werden, um ein vertikales Stapeln zu ermöglichen. Die Ablage wird zusammen mit dem Seitenausgang geliefert.

4 Auffüllen des Verschleißflüssigkeitsbehäl

Auffüllen des Verschleißflüssigkeitstanks

1. Vordere Abdeckung **A** öffnen

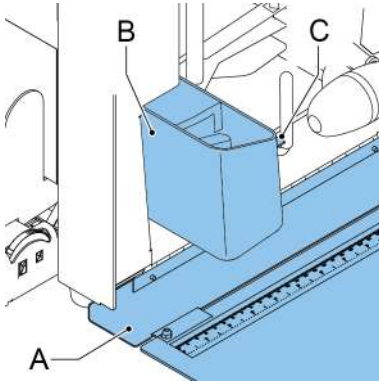

2. Flüssigkeitstank **B** bis zum Rand "Max" **C** mit Verschleißflüssigkeit füllen.
3. Vordere Abdeckung **A** schließen

Warten Sie etwa fünf Minuten, damit die Bürsten die Flüssigkeit aufnehmen können, bevor Sie den Job starten.

Etwa fünf Minuten warten, damit die Bürsten die Flüssigkeit aufnehmen können oder feuchte Bürsten verwenden, bevor der Job gestartet wird. Anweisungen zum Installieren von Bürsten finden Sie unter Reinigen und Ersetzen der Bürsten (Bedienungsanleitung).

Prüfen Sie regelmäßig, ob der Flüssigkeitsbehälter aufgefüllt ist, um eine ausreichende Befeuchtung zu gewährleisten.

5 Anschließen des Systems an die Stromversorgung und Einschalten des Systems

Einschalten

So starten Sie das System:



Die Maschine kann schweren Schaden nehmen, wenn sie an eine falsche Stromversorgung angeschlossen wird. Überprüfen Sie daher, ob die lokale Spannung mit der Angabe auf dem Typenschild übereinstimmt, bevor Sie die Maschine anschließen.

1. System an die Stromversorgung anschließen.
2. System mit dem Hauptschalter einschalten. Der Hauptschalter befindet sich auf der rechten Seite des Systems.
3. Anzeigesprache auswählen.
4. **[Nein]** bei der Frage drücken, ob die Sprachauswahl immer beim Einschalten des Systems angezeigt werden soll.

Festlegen von Vertriebsorganisations- und länderspezifischen Details

Achten Sie darauf, dass das Lokalisierungsmenü über die richtigen Eingaben verfügt:

1. Im Servicemenü auf **[System Settings]**, **[Localisation]** drücken.

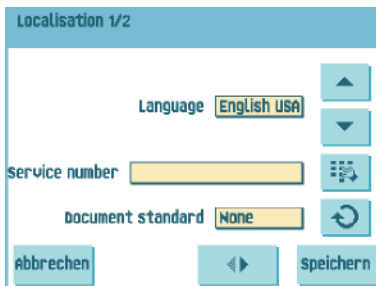

2. Vergewissern Sie sich, dass alle Eingaben in beiden Lokalisierungsmenüs der Situation des Kunden entsprechen.

6 Testen des Systems und Definieren benutzerdefinierter Jobs

Testen des Systems

Das System wird wie folgt getestet:

1. Dokumentzufuhrablagen auffüllen.
2. Kuvertmagazin einlegen.
3. Im Startmenü auf **[Neuer Job]**, **[Automatisch]** drücken.

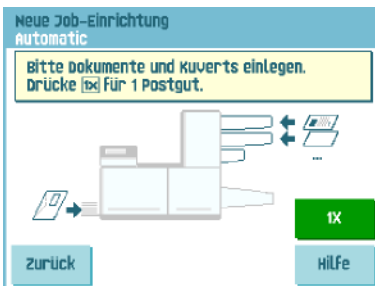

4. Auf die Schaltfläche **[1x]** drücken. Bei Bedarf Adressposition, Kuvertierposition und Öffnungslaschen justieren.
5. Job auswählen und dessen Falzeingaben notieren.
6. Auf die Schaltfläche **[1x]** drücken.
7. Richtige Position der Falze überprüfen. Sofern diese nicht richtig sind, muss der Falzteilverersatz justiert werden (Servicemenü, **[System settings]**, **[Folder offset]**).
8. Sicherstellen, dass die Qualität des Laschenverschließers geeignet ist. Sofern diese nicht richtig ist, muss der Laschenverschleißerversatz justiert werden (Servicemenü, **[System settings]**, **[Flap closer offset]**).

Definieren benutzerdefinierter Jobs

1. Jobs gemäß den Vorstellungen und Anwendungen des Kunden definieren.
-

Inhoudsopgave

| | | |
|----------|--|-----------|
| 1 | Uitpakinstructies | 1 |
| | Verpakkingsmateriaal verwijderen..... | 3 |
| 2 | Voordat u begint | 5 |
| 3 | Installatie | 6 |
| | De documentfeederladen installeren..... | 6 |
| | De schuif en opvanglade installeren..... | 7 |
| | Zijuitgang..... | 8 |
| 4 | De fles met verzegelingsvloeistof vullen | 9 |
| | Het reservoir met verzegelingsvloeistof vullen..... | 9 |
| 5 | Het systeem aansluiten op de netspanning en inschakelen | 10 |
| | Inschakelen..... | 10 |
| | Verkooporganisatie en landspecifieke gegevens instellen..... | 10 |
| 6 | Het systeem testen en aangepaste jobs definiëren | 11 |
| | Het systeem testen..... | 11 |
| | Aangepaste jobs definiëren..... | 12 |

1 Uitpakinstructies

1.

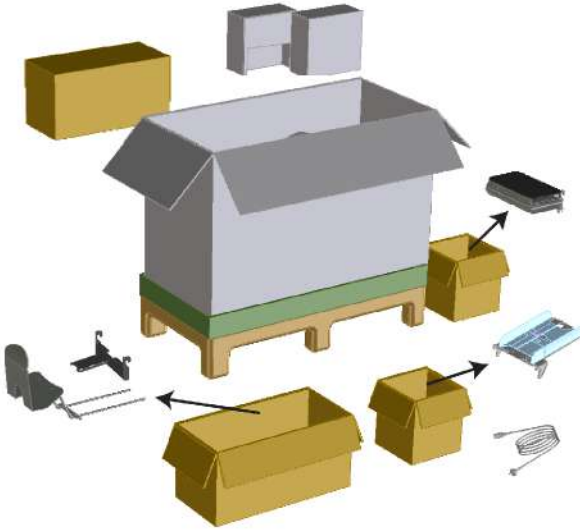

2.

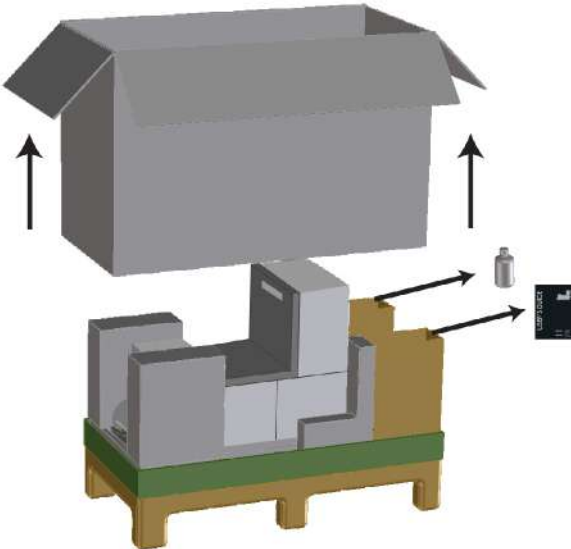

3.

1

Nederlands

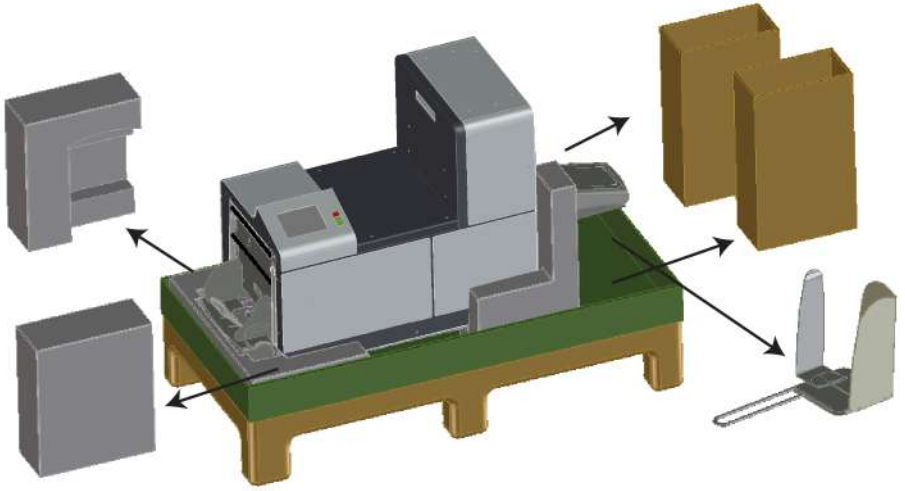

80 Kgs
176 Lbs

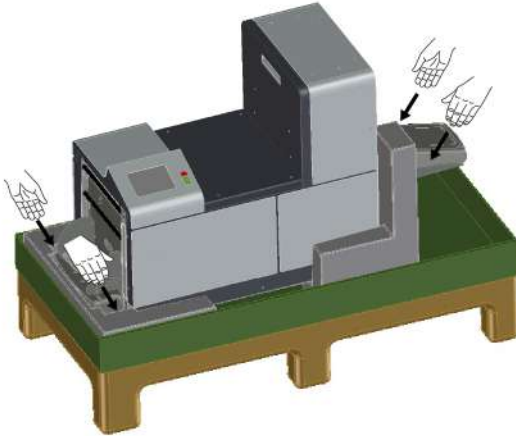

4.

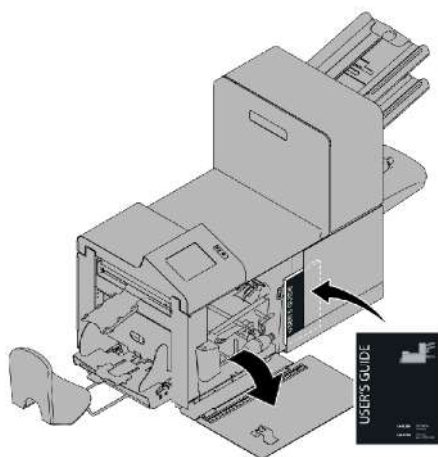

Verpakkingsmateriaal verwijderen

Verwijder het materiaal als volgt:

1. Verwijder het karton A.

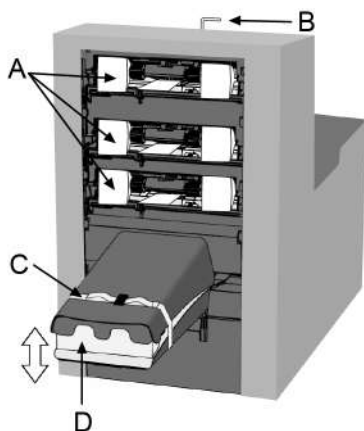

2. Verwijder de gelabelde stift B.
3. Knip de verpakkingsband C door en verwijder deze.
4. Open de verzameltafel D door het onderste gedeelte naar beneden te drukken, en verwijder het blok piepschuim,
5. Sluit de verzameltafel.

6. Open de bovenkap van de machine met behulp van de hendel.
 7. Verwijder het karton bij de envelopstoppositie.
 8. Sluit de bovenkap. Hierbij moet u ervoor zorgen dat de bovenkap in de juiste positie vastklikt.
-

2 Voordat u begint

Het vulsysteem is uitgepakt en ligt op een stabiel oppervlak. De volgende onderdelen worden geleverd bij uw systeem:

- Gebruiksaanwijzing en deze installatiehandleiding
 - Voedingskabel, borstels en bevochtigingsdoek
 - Een fles met verzegelingsvloeistof
1. Controleer of de aangegeven onderdelen aanwezig zijn.
 2. Controleer of het systeem geschikt is voor de gebruikte netspanning. Kijk hiervoor op het typeplaatje.
 3. De voedingsaansluiting moet gemakkelijk toegankelijk zijn, bij voorkeur dicht bij het systeem. Om veiligheidsredenen is het van essentieel belang dat het systeem is aangesloten op een geaarde contactdoos.

Als alle onderdelen aanwezig zijn en de machine correct is geplaatst, gaat u door met de volgende instructies.

3 Installatie

De documentfeederladen installeren

U kunt als volgt de documentfeederladen in de juiste positie plaatsen:

1. Houd de documentfeeder enigszins schuin zoals in de afbeelding wordt weergegeven.

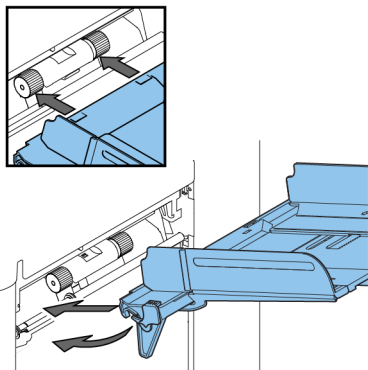

2. Plaats het voorste einde van de documentfeederlade onder de twee zwarte rollen.
3. Beweeg de documentfeederlade naar boven (waarbij de zwarte rollen omhoog gaan) totdat de feeder op zijn plaats kan worden vastgehaakt.

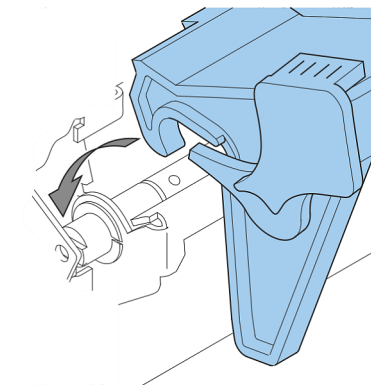

4. Verplaats de documentfeederlade naar de machine en beweeg de haken over de bevestigingspunten (aan beide zijden).
5. Laat de documentfeederlade rusten op de machine.

De schuif en opvanglade installeren

Voor het installeren van de schuif en opvanglade gaat u als volgt te werk:

1. Bevestig de schuif zoals in de afbeelding wordt weergegeven.

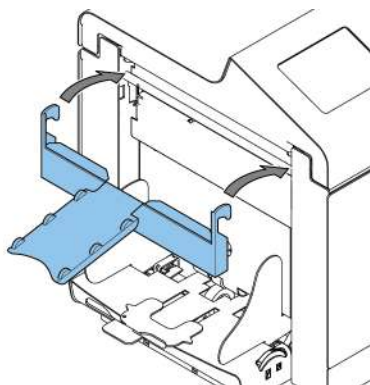

2. Bevestig de envelopopvanglade in de gaten onder het envelopmagazijn zoals in de afbeelding wordt weergegeven. De afstand **A** moet ongeveer 1,5 x de envelophoogte zijn.

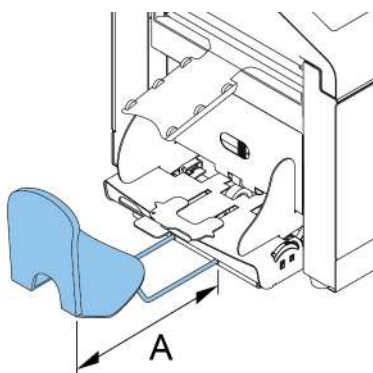

Zijuitgang

Het systeem kan worden voorzien van een zijuitgang en een opvanglade. De zijuitgang kan worden aangebracht op de plek van de standaardontvangstlade voor enveloppen. Met een zijuitgang kan een doorvoer- of frankeersysteem naast het systeem worden aangebracht.

De zijuitgang kan ook worden gebruikt met een opvanglade voor verticale stapeling. De opvanglade wordt bij de zijuitgang geleverd.

3

Nederlands

4 De fles met verzegelingsvloeistof vullen

Het reservoir met verzegelingsvloeistof vullen

1. Open voorkap **A**.

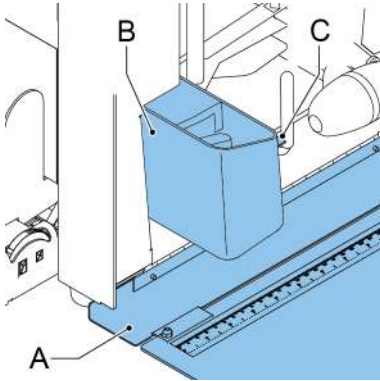

2. Vul reservoir **B** tot de niveauaanduiding 'Max' **C** met verzegelingsvloeistof.
3. Sluit de voorkap **A**.
Wacht ongeveer vijf minuten totdat de borstels zijn bevochtigd voordat u de job start.

Voordat u een opdracht met verzegeling start, moet u ongeveer 5 minuten wachten tot de borstels bevochtigd zijn, of bevochtigde borstels gebruiken. Zie "Borstels reinigen en vervangen" (Gebruikershandleiding) voor instructies over het installeren van borstels.

Zorg dat het reservoir met verzegelingsvloeistof voldoende is gevuld om zeker te zijn van een goede bevochtiging.

5 Het systeem aansluiten op de netspanning en inschakelen

Inschakelen

U start het systeem als volgt op:



Als u de machine aansluit op een verkeerde voeding, kan dit de machine ernstig beschadigen. Controleer of de spanning die op het typeplaatje staat vermeld, overeenkomt met de lokale voedingsspanning voordat u de machine op de voeding aansluit.

1. Steek de stekker van het netsnoer in een geaard stopcontact.
2. Zet het systeem aan met de hoofdschakelaar. De hoofdschakelaar bevindt zich aan de rechterzijde van het systeem.
3. Selecteer de taal voor de display.
4. Wanneer u wordt gevraagd of u de taalkeuzeoptie steeds wilt laten weergeven wanneer het systeem wordt ingeschakeld, drukt u op **[Nee]**.

Verkooporganisatie en landspecifieke gegevens instellen

Zorg ervoor dat het lokalisatiemenu correct is ingesteld:

1. Druk in het menu Service op **[System Settings]**, **[Localisation]**.

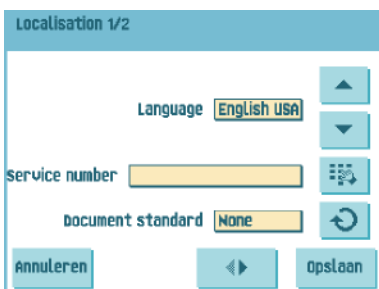

2. Controleer of alle instellingen in beide lokalisatiemenu's van toepassing zijn op de situatie van de klant.

6 Het systeem testen en aangepaste jobs definiëren

Het systeem testen

Test het systeem als volgt:

1. Vul de documentfeederlade bij.
2. Vul het envelopmagazijn.
3. Druk in het startmenu achtereenvolgens op **[Nieuwe job]** en **[Automatisch]**.

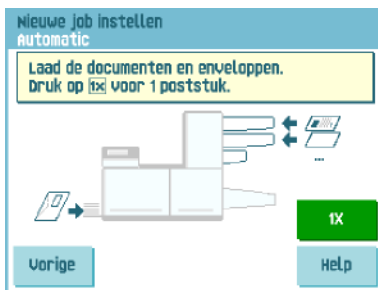

4. Druk op de knop **[1x]**. Pas indien nodig de adrespositie, de envelopstoppositie en de vulvingers aan.
5. Selecteer een job en noteer de vouwinstellingen van die job.
6. Druk op de knop **[1x]**.
7. Zorg ervoor dat de vouwen op de juiste positie worden gemaakt. Als dat niet het geval is, past u de offset van de vouwer aan (menu Service, **[System settings]**, **[Folder offset]**).
8. Zorg dat de flapsluiters correct is ingesteld. Als dat niet het geval is, past u de offset flapsluiters aan (menu Service, **[System settings]**, **[Flap closer offset]**).

Aangepaste jobs definiëren

1. Definieer alle jobs op basis van de wensen en toepassingen van de klant.
-

Sommario

| | |
|--|-----------|
| 1 Istruzioni per il disimballaggio | 1 |
| Rimozione del materiale di imballaggio..... | 4 |
| 2 Prima di iniziare | 6 |
| 3 Installazione | 7 |
| Installazione dei vassoi di alimentazione dei documenti..... | 7 |
| Installazione del supporto e del vassoio di raccolta..... | 8 |
| Uscita laterale..... | 9 |
| 4 Riempimento della bottiglia del liquido sigillante | 10 |
| Riempimento del serbatoio del liquido sigillante..... | 10 |
| 5 Collegamento del sistema all'alimentazione elettrica e accensione | 11 |
| Accensione..... | 11 |
| Impostazione di dettagli specifici sull'organizzazione di vendita e sul paese. | 11 |
| 6 Prova del sistema e definizione di lavori personalizzati | 12 |
| Prova del sistema..... | 12 |
| Definizione di lavori personalizzati..... | 13 |

1 Istruzioni per il disimballaggio

1

Italiano

1.

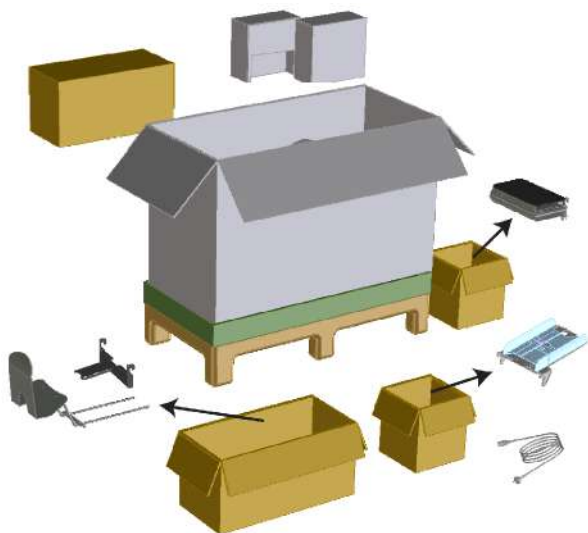

2.

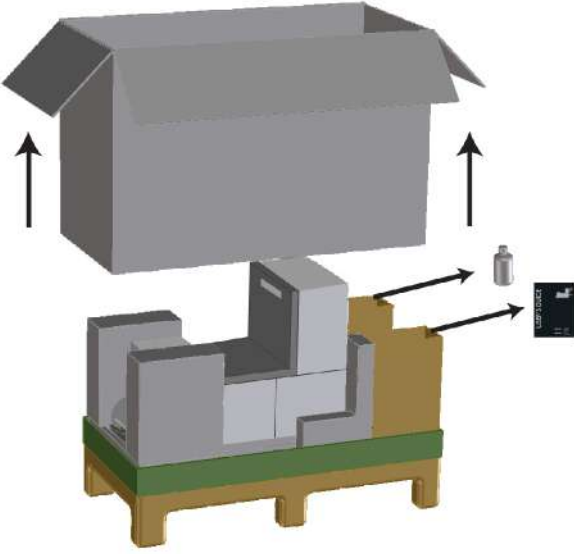

Italiano

3.

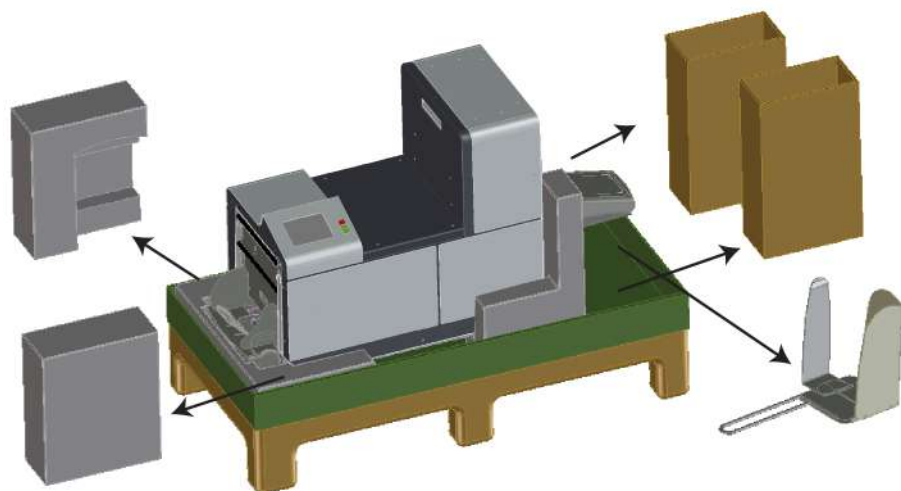

1

Italiano



80 Kgs
176 Lbs

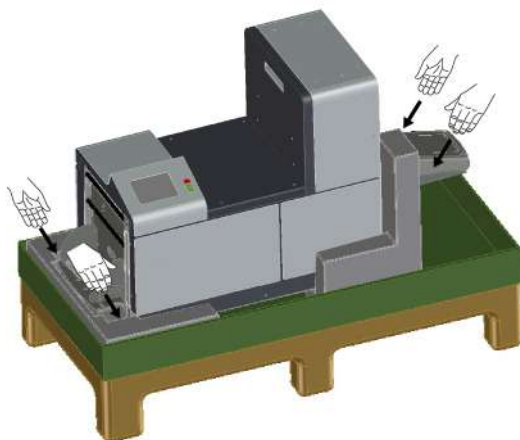

4.

1

Italiano

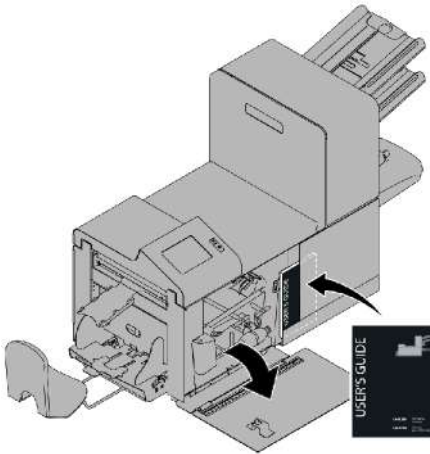

Rimozione del materiale di imballaggio

Rimuovere il materiale nel modo seguente:

1. Rimuovere il cartone A.

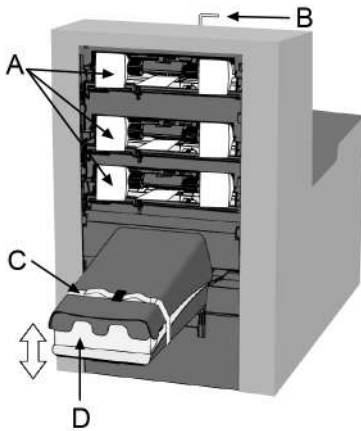

2. Rimuovere il pin etichettato B.
3. Tagliare la fascia bloccante C e rimuoverla.
4. Aprire la tavola di accumulo D premendo la parte inferiore verso il basso, quindi rimuovere il blocco di gommapiuma.
5. Chiudere la tavola di accumulo.
6. Aprire lo sportello superiore della macchina sollevando la maniglia.

7. Rimuovere il cartone dalla posizione di inserimento.
 8. Chiudere lo sportello superiore. Accertarsi che lo sportello superiore si "blocchi" in posizione.
-

2 Prima di iniziare

2

Italiano

Una volta disimballata, l'imbustatrice deve essere installata su una superficie stabile. Il sistema viene fornito con i seguenti elementi:

- Manuale dell'operatore e la presente guida a installazione
 - Cavo di alimentazione, spazzole e panno umettante
 - Una bottiglia di liquido sigillante
1. Verificare la presenza degli elementi indicati.
 2. Verificare che il sistema sia conforme alla tensione locale. Consultare la targhetta.
 3. La presa di corrente deve essere facilmente accessibile e preferibilmente situata nelle vicinanze del sistema. Per motivi di sicurezza, è di fondamentale importanza che il sistema sia collegato a una presa di corrente dotata di messa a terra.

Se tutti gli elementi sono stati consegnati e la macchina è collocata in posizione corretta, proseguire con le presenti istruzioni.

3 Installazione

Installazione dei vassoi di alimentazione dei documenti

Posizionare i vassoi di alimentazione dei documenti:

1. Tenere l'alimentatore dei documenti in posizione leggermente inclinata, come mostrato nella figura.

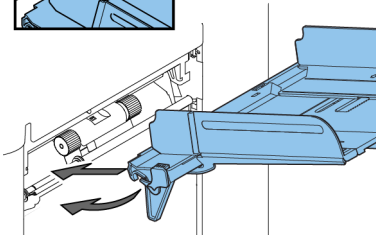
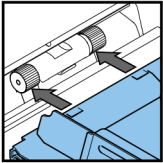

2. Posizionare l'estremità anteriore del vassoio di alimentazione dei documenti sotto i due rulli neri.
3. Spostare il vassoio verso l'alto (sollevando i rulli neri), fino ad agganciarlo in posizione.

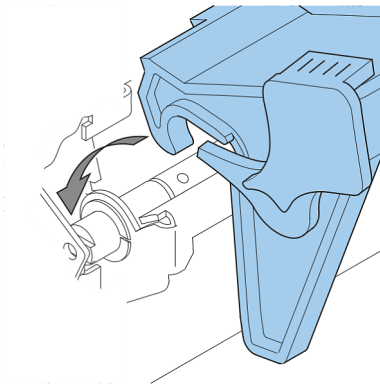

4. Spostare il vassoio di alimentazione dei documenti verso la macchina e spostare i ganci sopra i punti di montaggio (su entrambi i lati).
5. Adagiare il vassoio sulla macchina.

Installazione del supporto e del vassoio di raccolta

Per installare il supporto e il vassoio di raccolta:

1. Fissare il supporto come mostrato in figura.

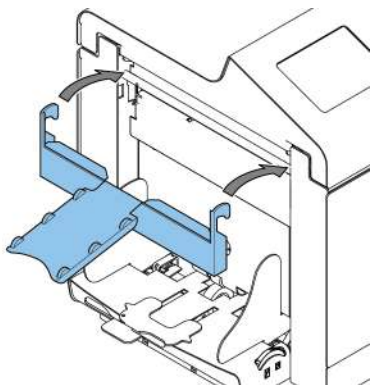

2. Inserire il vassoio per le buste nei fori posti sotto il magazzino, come mostrato in figura. La distanza **A** deve corrispondere a circa 1,5 volte l'altezza della busta.

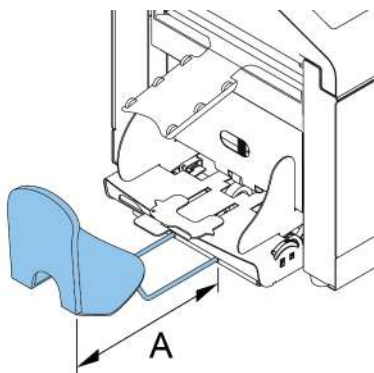

Uscita laterale

Il sistema può essere dotato di un'uscita laterale e di un vassoio di raccolta. In sostituzione del vassoio standard di raccolta per le buste è possibile collegare un'uscita laterale, che consente di aggiungere un sistema trasportatore o di affrancatura allineato al sistema. Per ottenere l'impilamento verticale, è inoltre possibile utilizzare l'uscita laterale con un vassoio di raccolta. Il vassoio di raccolta viene fornito insieme all'uscita laterale.

4 Riempimento della bottiglia del liquido sigillante

Riempimento del serbatoio del liquido sigillante

1. Aprire lo sportello frontale **A**.

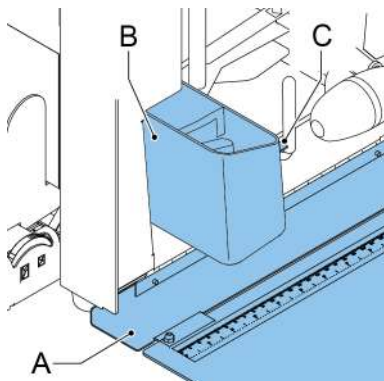

2. Riempire il serbatoio **B** fino al bordo "Max" **C** con il liquido sigillante.
3. Chiudere lo sportello frontale **A**.

Prima di avviare il lavoro, attendere 5 minuti circa per consentire alle spazzole di inumidirsi.

Prima di avviare il lavoro, attendere circa 5 minuti per consentire alle spazzole di inumidirsi o utilizzare spazzole umidificate. Per istruzioni su come installare le spazzole, vedere Pulizia e sostituzione delle spazzole (Manuale d'uso).

Controllare periodicamente che nel serbatoio vi sia sufficiente liquido sigillante per ottenere una buona umidificazione.

5 Collegamento del sistema all'alimentazione elettrica e accensione

Accensione

Per avviare il sistema:



È possibile causare gravi danni alla macchina se la si collega a un'alimentazione errata. Prima di collegare la macchina, controllare che la tensione locale corrisponda a quella riportata sulla targhetta.

1. Collegare il sistema all'alimentazione elettrica.
2. Accendere il sistema utilizzando l'interruttore di alimentazione posizionato sul lato destro del sistema.
3. Selezionare la lingua per il display.
4. Premere **[No]** se il software richiede se si desidera selezionare la lingua ad ogni accensione del sistema.

Impostazione di dettagli specifici sull'organizzazione di vendita e sul paese

Verificare che siano state inserite le impostazioni corrette nel menu di localizzazione:

1. Nel menu servizio, premere **[System Settings]**, **[Localisation]**.

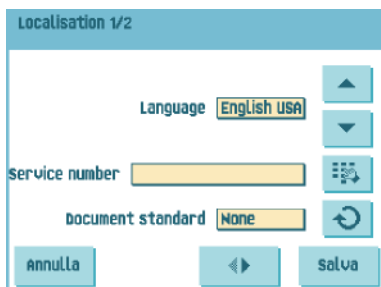

2. Verificare che tutte le impostazioni di entrambi i menu di localizzazione si applichino alla situazione del cliente.

6 Prova del sistema e definizione di lavori personalizzati

Prova del sistema

Provare il sistema come descritto di seguito:

1. Caricare i vassoi di alimentazione dei documenti.
2. Caricare il magazzino buste.
3. Nel menu "Home" premere [**Nuovo lavoro**], [**Automatico**].

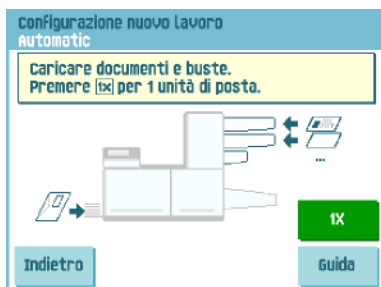

4. Premere il pulsante [**1x**]. Se necessario, regolare la posizione indirizzo, la posizione inserimento e i denti di inserimento.
5. Selezionare un lavoro e annotare le impostazioni di piegatura.
6. Premere il pulsante [**1x**].
7. Verificare che le piegature siano nella posizione corretta. Se non è corretta, regolare l'offset della pieghatrice (menu servizio, [System settings], [**Folder offset**]).
8. Verificare che la qualità del chiudilembo sia adeguata. In caso contrario, regolare l'offset del chiudilembo (menu servizio, [**System settings**], [**Flap closer offset**]).

Definizione di lavori personalizzati

1. Definire i lavori a seconda delle esigenze e delle applicazioni del cliente.
-

31



Version A 05/2012